

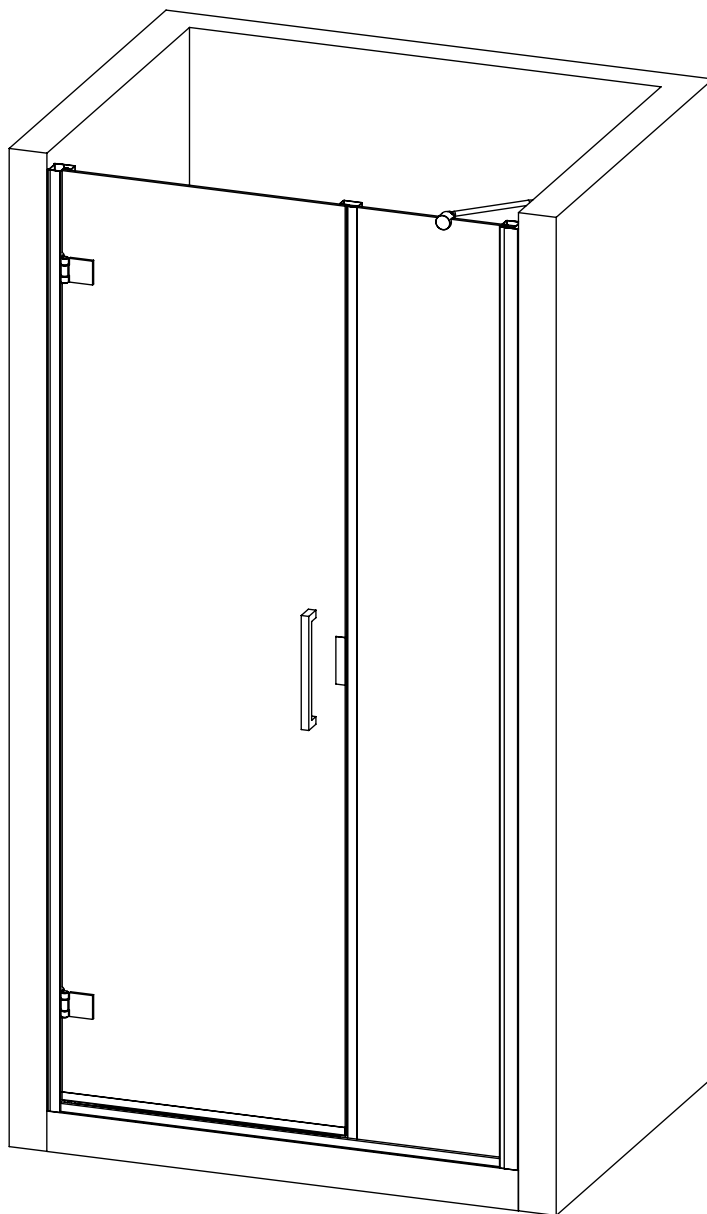

BIANCHI & FONTANA

DUNA D1A



MATERIALE CONTENUTO ALL'INTERNO DELL'IMBALLO COMPOSTO DA 2 SCATOLE:

1. ANTA BATTENTE COMPLETA DI MANIGLIA, PROFILI TELAIO CON SACCHETTO PER IL FISSAGGIO COMPOSTO DA 8 VITI CON TASSELLI
2. PARETE FRONTALE FISSA

CONDIZIONI DI BASE

COMPENSAZIONE STANDARD FINO
ALL'ESTENSIONE MASSIMA DEL BOX

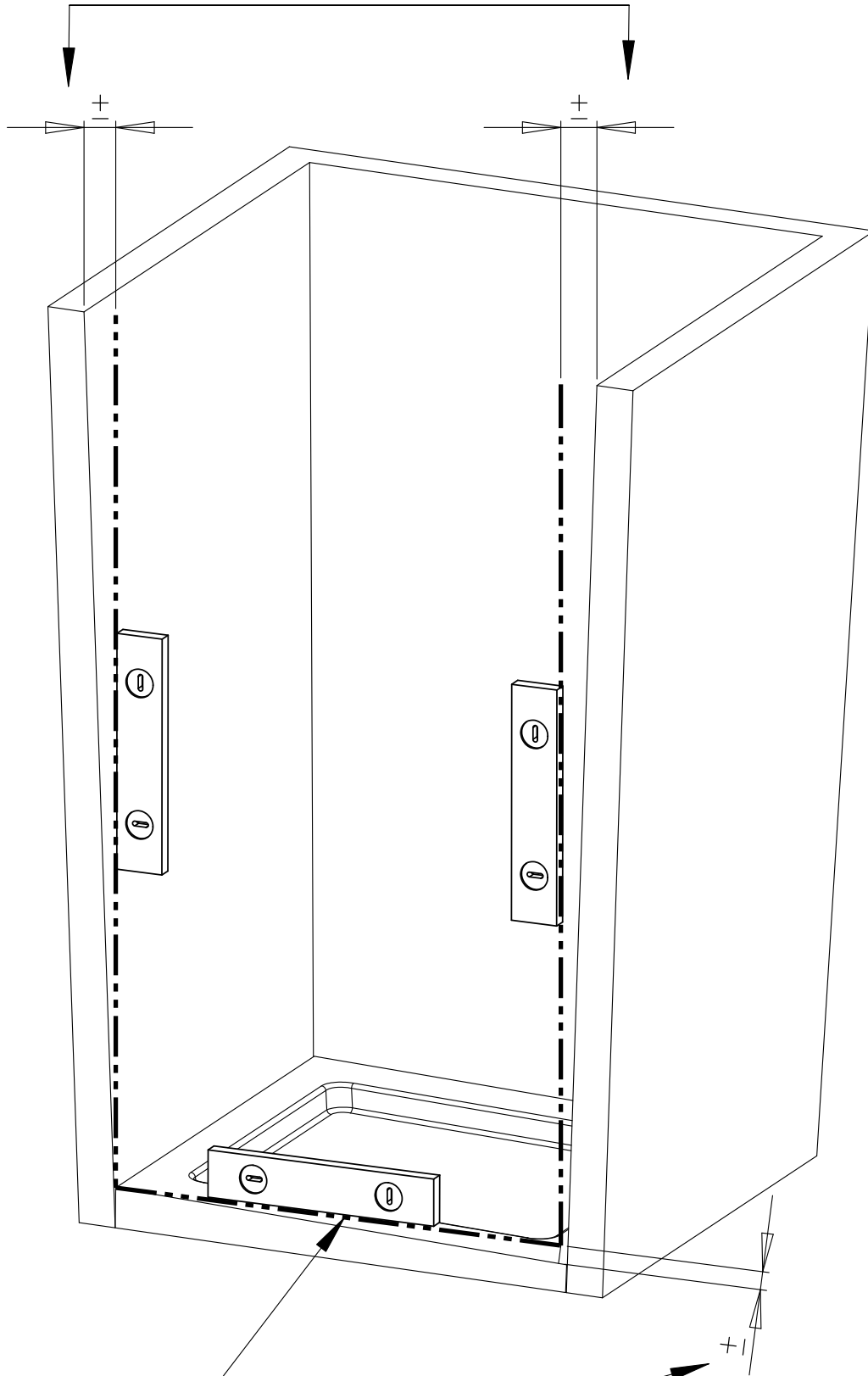

LINEA DI MONTAGGIO

AREA DA SPESSORARE

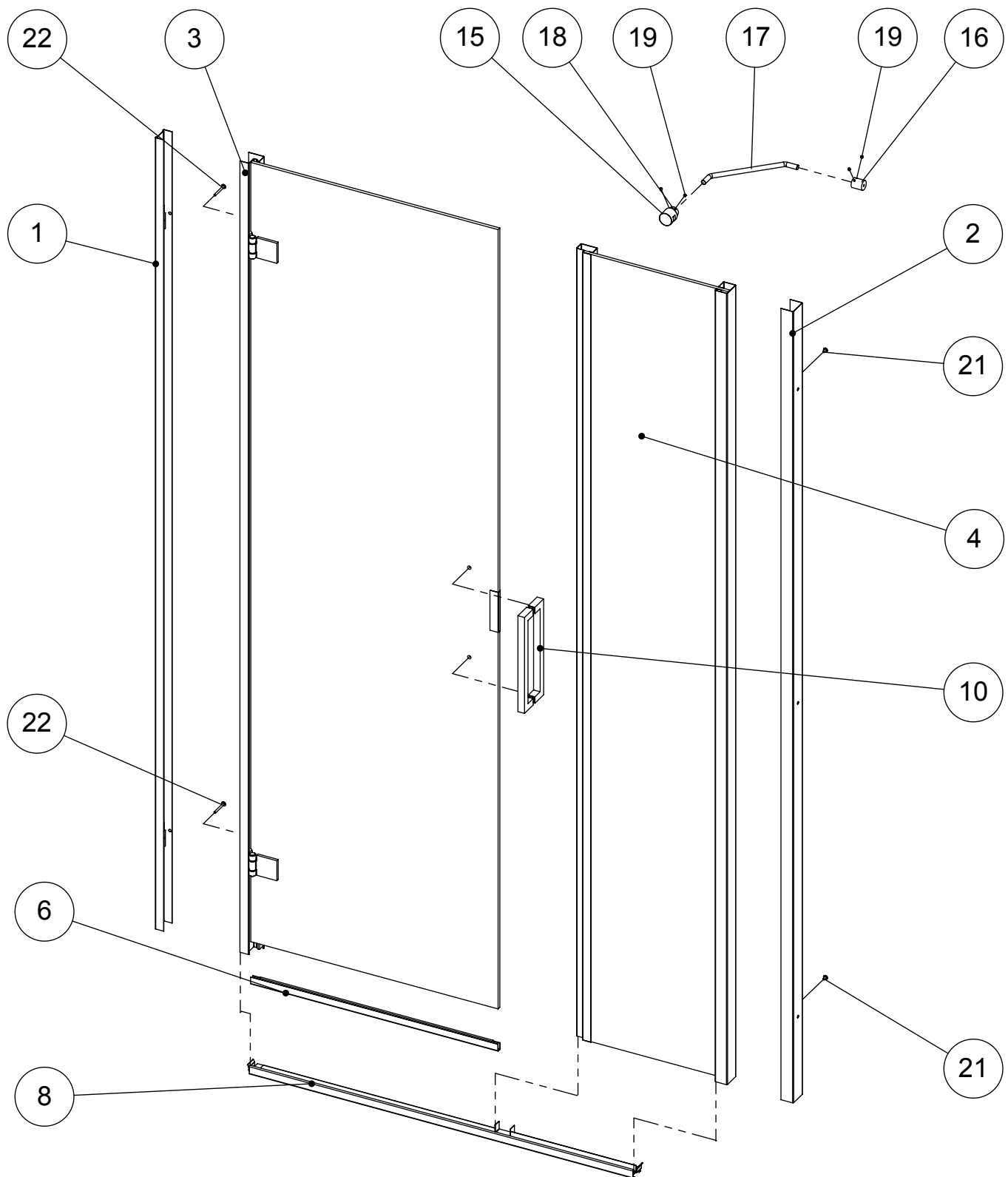

KIT MONTAGGIO DOTAZIONE



8 VITI INOX



8 TASSELLI Ø6

ATTREZZI NECESSARI



CACCIAVITE A CROCE

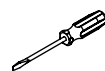

CACCIAVITE A TAGLIO

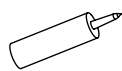

SILICONE



TRAPANO (PUNTA Ø6)



MATITA



BRUGOLA (CH.3)



METRO

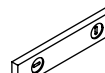

BOLLA

FASE 10

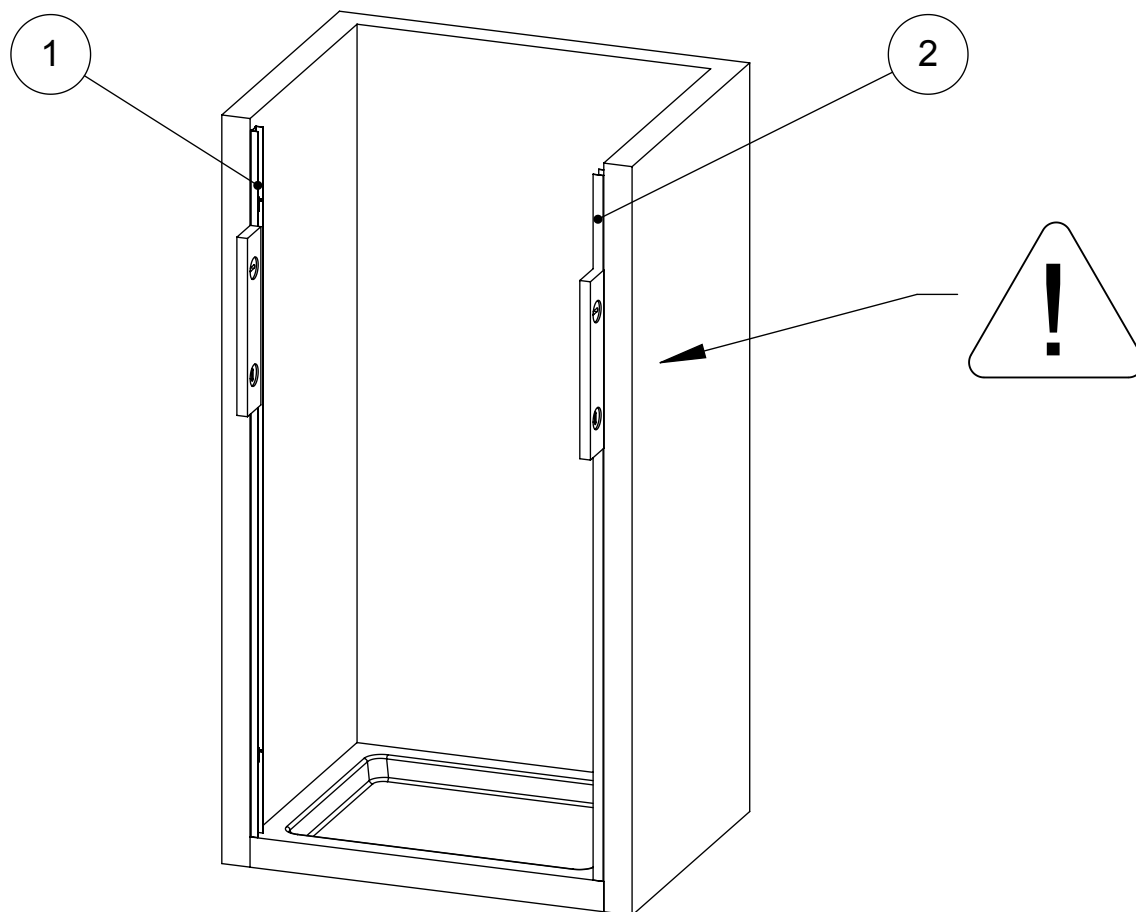

- (A) TOGLIERE LA PELLICOLA PROTETTIVA DAI PROFILI (1) E (2) PRIMA DEL MONTAGGIO
- (B) METTERE A PIOMBO I PROFILI (1) E (2) E UTILIZZARLI PER TRACCIARE LE FORATURE DI FISSAGGIO ALLA PARETE
- (C) ESEGUIRE I FORI PER I TASSELLI
- (D) INSERIRE I TASSELLI
- (E) FISSARE I PROFILI DI COMPENSAZIONE (1) E (2) A MURO TRAMITE LE VITI CON TASSELLI ACCERTANDO CHE I COMPENSATORI SIANO PERFETTAMENTE A PIOMBO

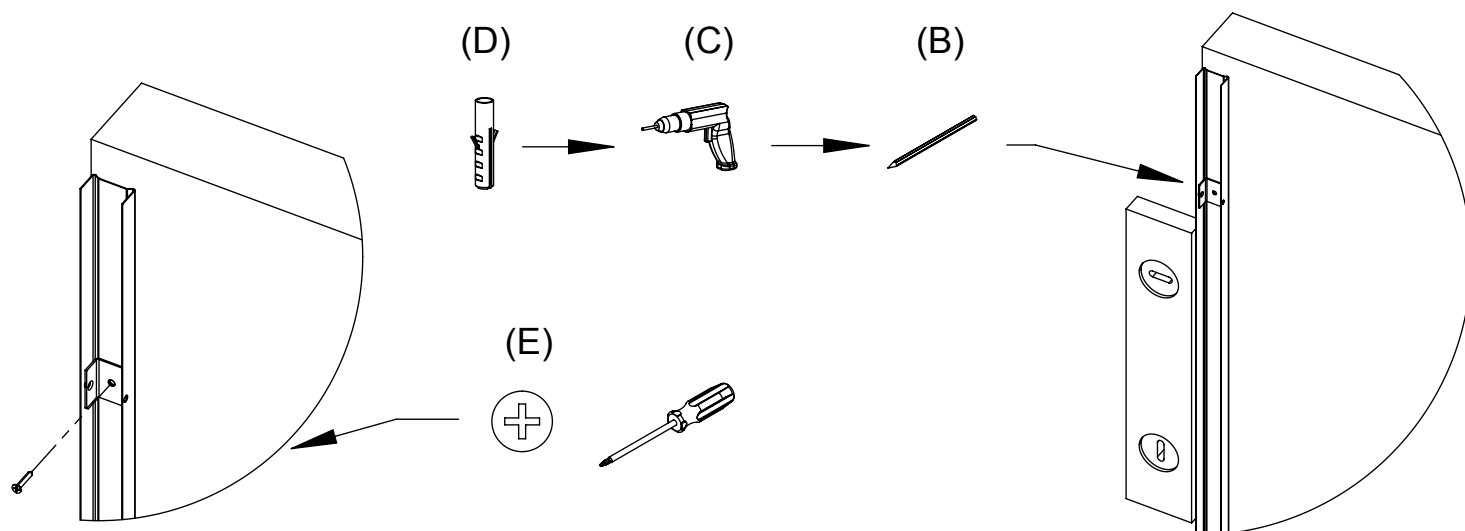

UTILIZZARE
ESCLUSIVAMENTE VITI INOX
il non utilizzo di viti inox può trasmettere
la presenza di ruggine nella struttura

FASE 20

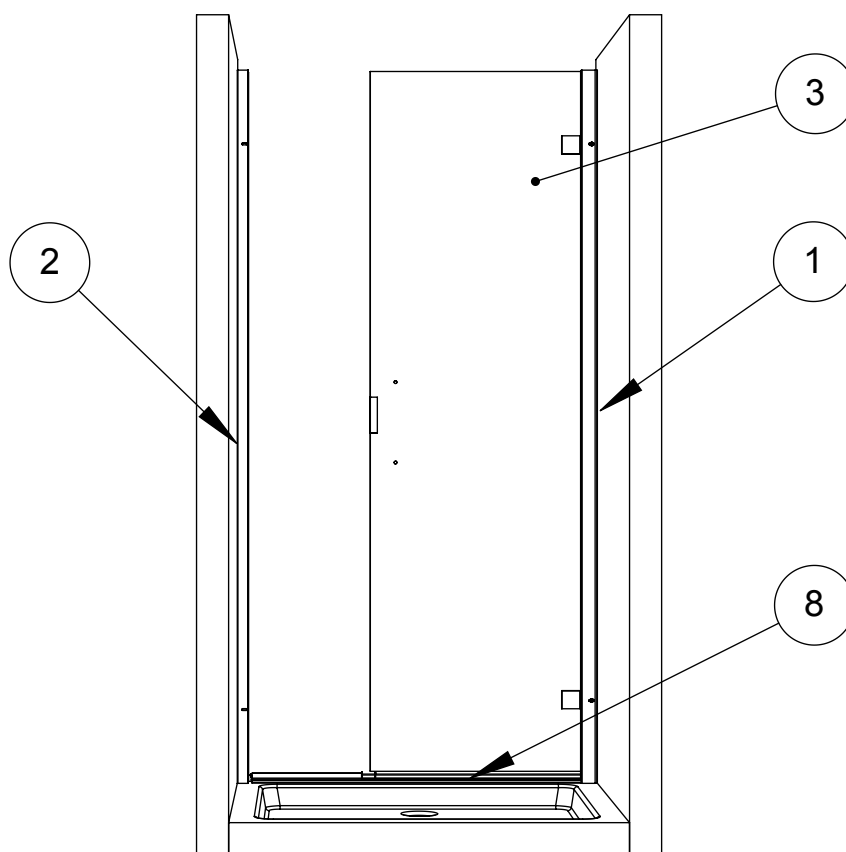

- (A) TOGLIERE LA PELLICOLA PROTETTIVA DAI RIMANENTI PROFILI DEL BOX
- (B) POSIZIONARE IL PROFILO A TERRA (8) TRA I DUE COMPENSATORI
- (C) INSERIRE IL PROFILO CERNIERE COMPLETO DI ANTA (3) NEL PROFILO DI COMPENSAZIONE (1) E INCASTRARLO CON IL PROFILO A TERRA (8)
- (D) REGOLARE LA STRUTTURA E BLOCCARE IL PROFILO (3) CON LE VITI (22) IN DOTAZIONE

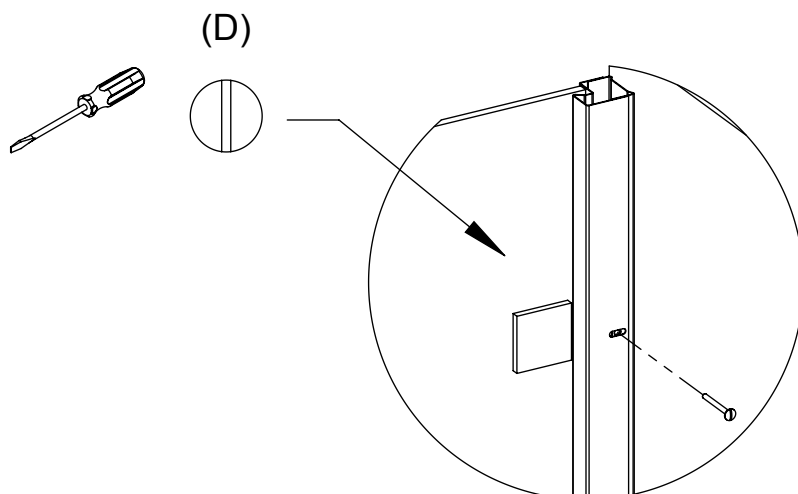
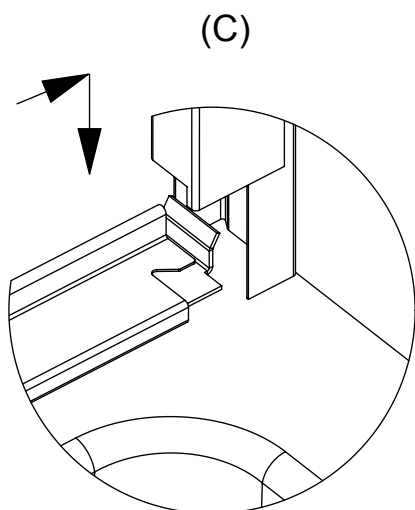

FASE 30

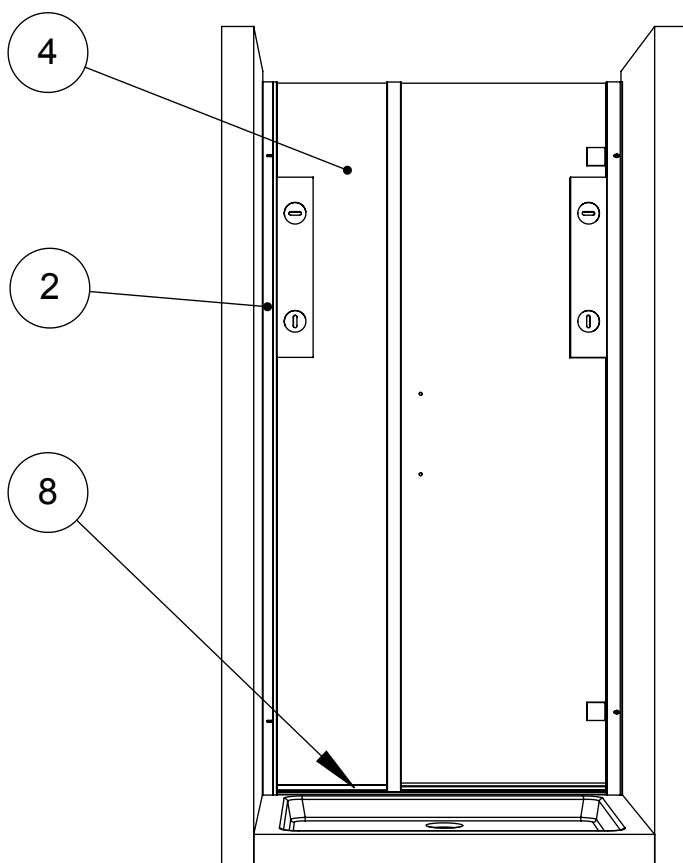

- (A) INSERIRE LA PARETE FRONTALE (4) NEL PROFILO DI COMPENSAZIONE (2) E INCASTRARLA CON IL PROFILO A TERRA (8)
- (B) BLOCCARE IL PROFILO (4) CON LE VITI (21) IN DOTAZIONE
- (C) REGOLARE LA STRUTTURA E BLOCCARE L'ANTA E LA PARETE CON LE VITI (22) (21) IN DOTAZIONE PER OTTENERE LA MESSA A PIOMBO DELL'ANTA E DELLA PARETE FRONTALE

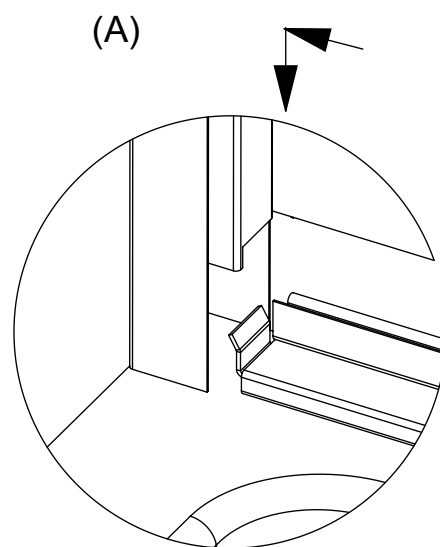
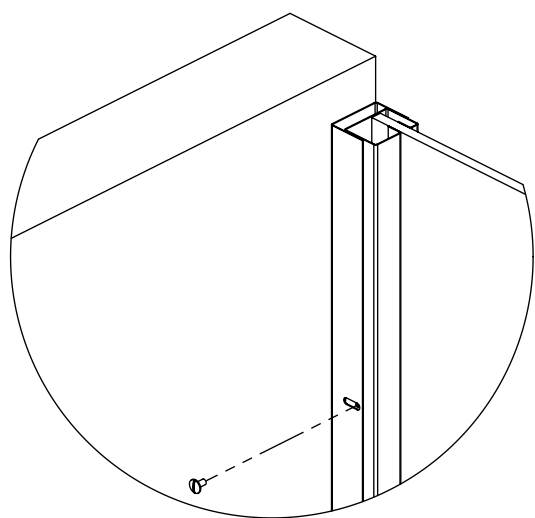

(C)

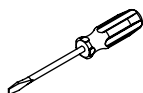

FASE 40

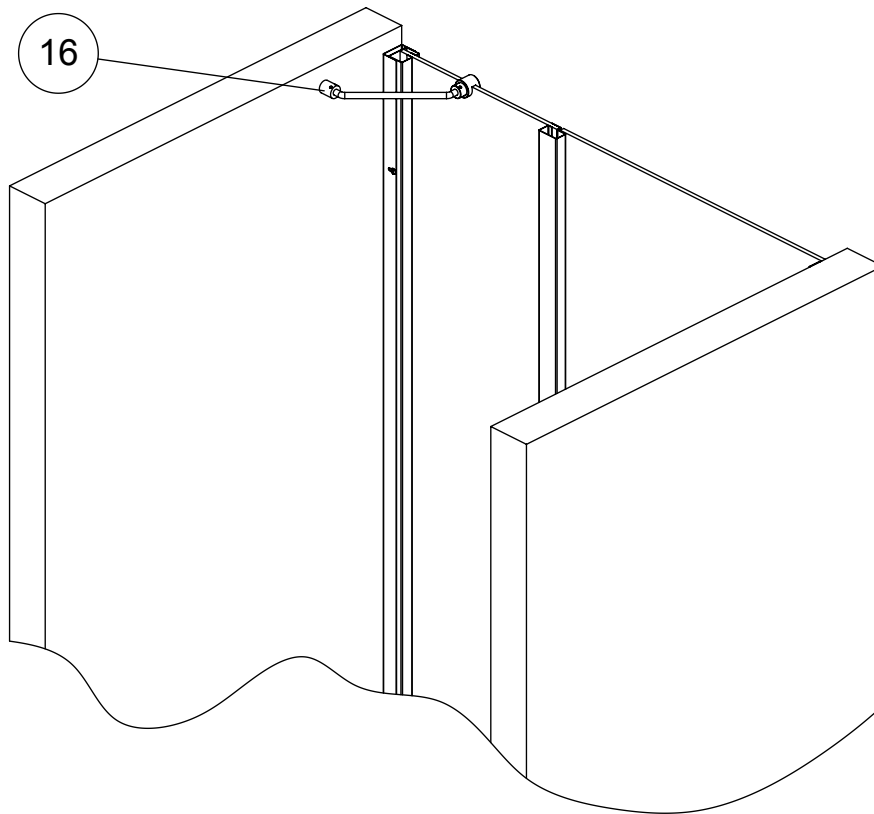

- (A) POSIZIONARE LA BOCCOLA (16) E UTILIZZARLA PER TRACCIARE LA FORATURA DI FISSAGGIO ALLA PARETE
- (B) ESEGUIRE IL FORO PER IL TASSELLO
- (C) INSERIRE IL TASSELLO
- (D) FISSARE LA BOCCOLA (16) A MURO TRAMITE LA VITE CON TASSELLO

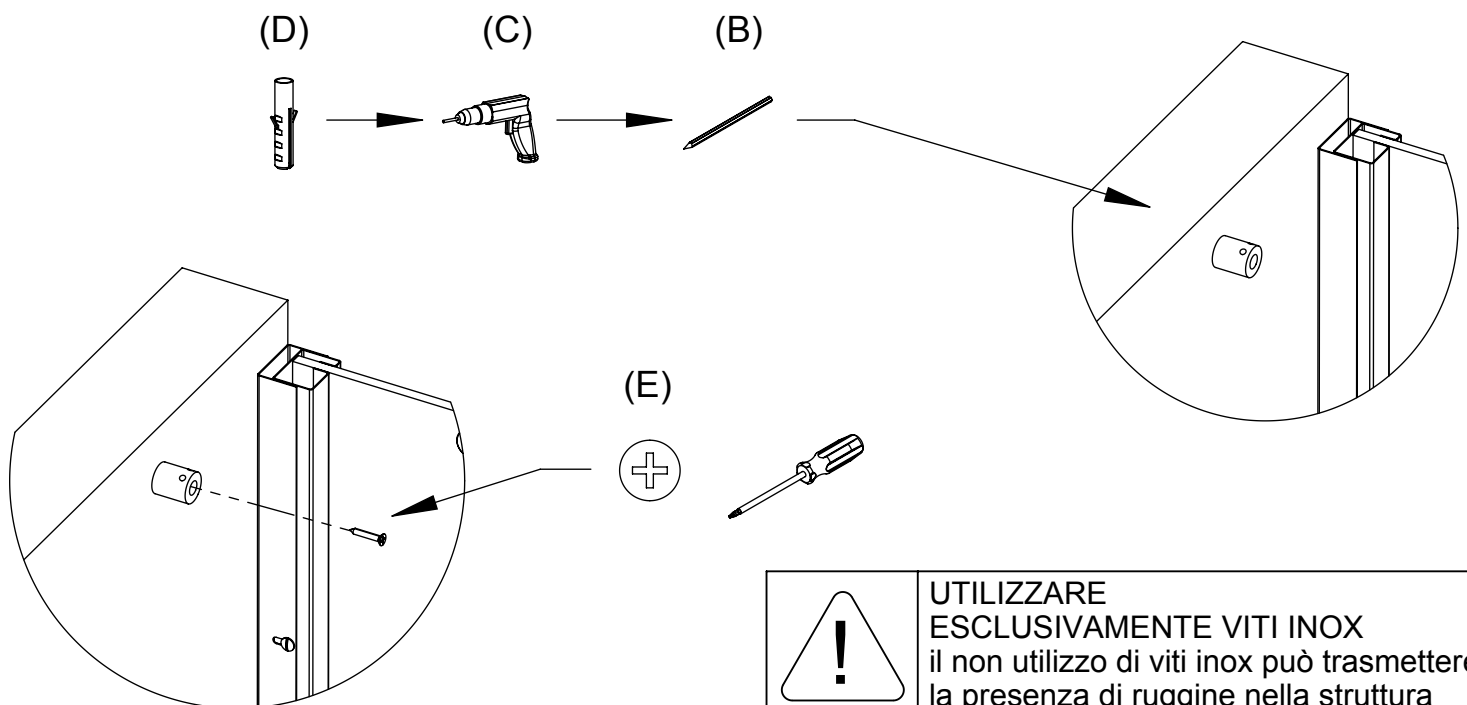

UTILIZZARE ESCLUSIVAMENTE VITI INOX
il non utilizzo di viti inox può trasmettere la presenza di ruggine nella struttura

FASE 50

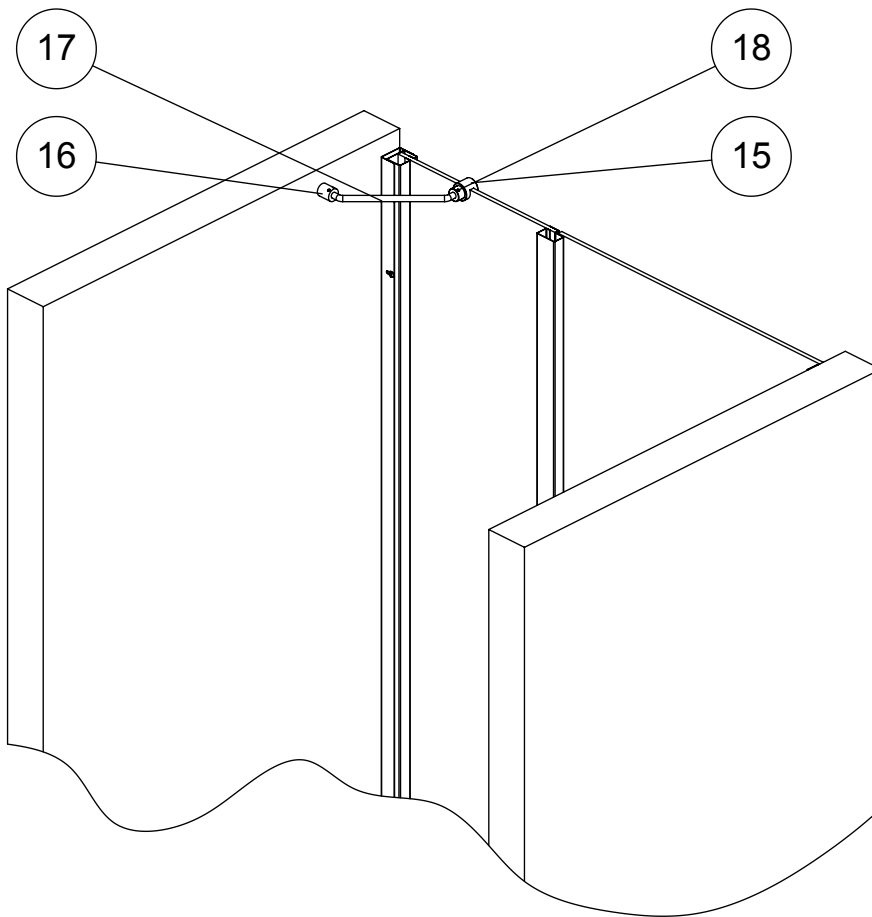

- (A) INSERIRE L'ASTA STABILIZZANTE (17) NELLA BOCCOLA A MURO (16) POSIZIONANDO IL MORSETTO (15) E (18) SUL CRISTALLO DELLA PARETE FRONTALE
- (B) BLOCCARE IL MORSETTO (15) RUOTANDO IL PRESSORE (18)
- (C) BLOCCARE L'ASTA STABILIZZANTE CON LE 4 VITI (19) IN DOTAZIONE

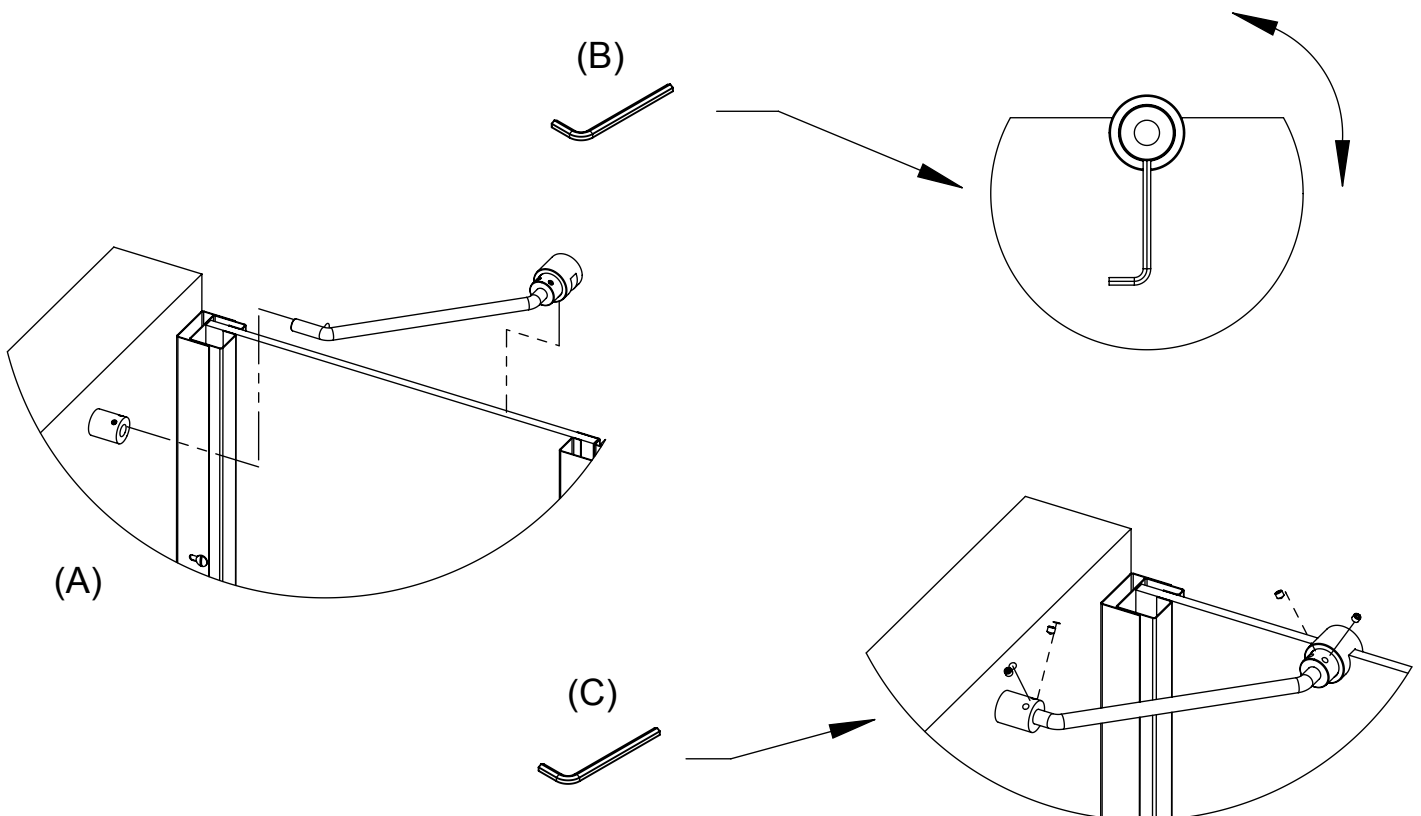

FASE 60

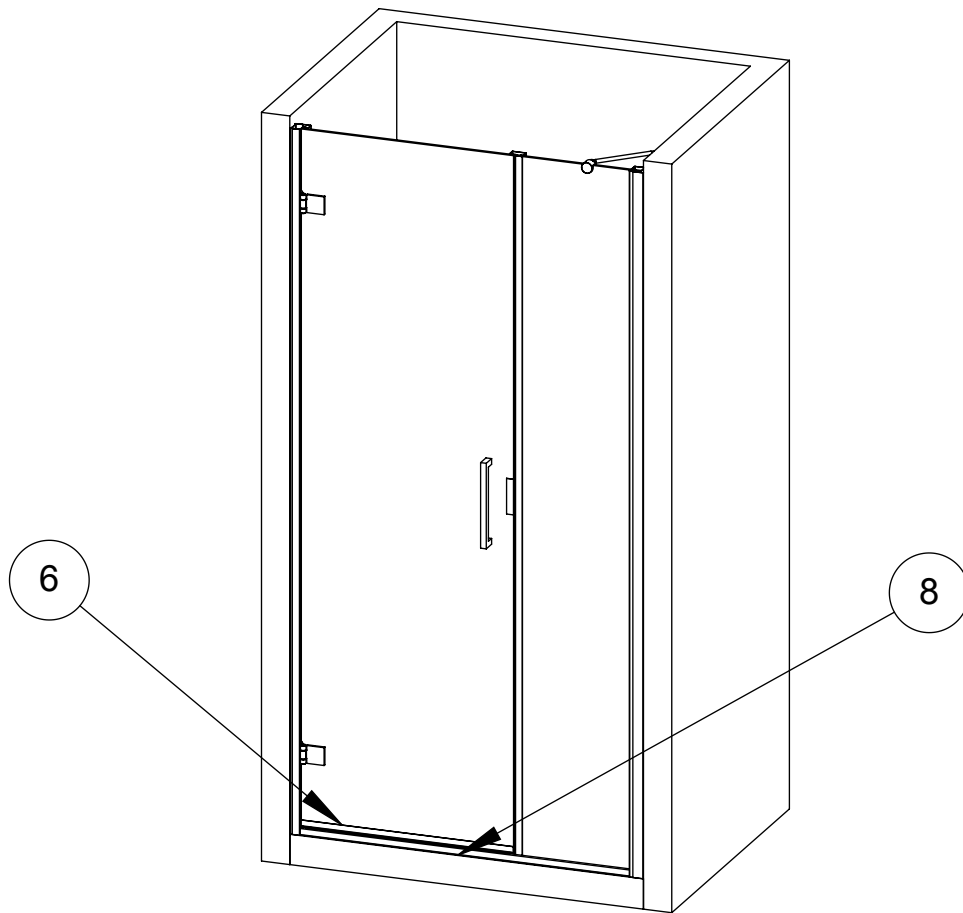

(A) INCASTRARE E SILICONARE IL PROFILO FRANGIACQUA (6) AL CRISTALLO DELLA PORTA, REGOLANDOLO PER EVITARE IL CONTATTO CON IL PROFILO DI BASE (8) E LASCIANDO MENO ARIA POSSIBILE TRA I DUE PROFILI

(B) MONTARE MANIGLIA (10)

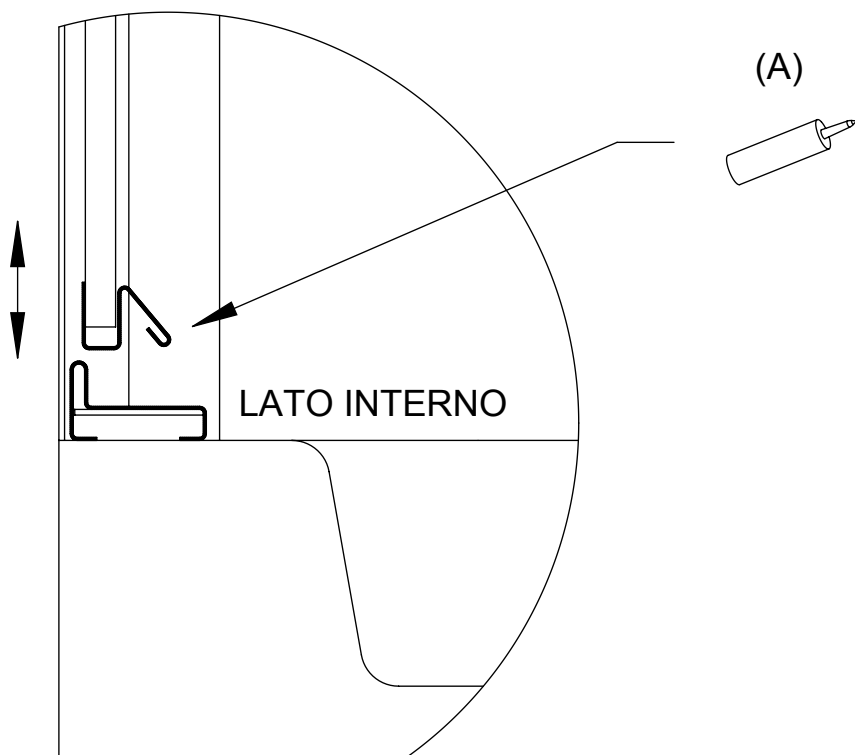

FASE 70

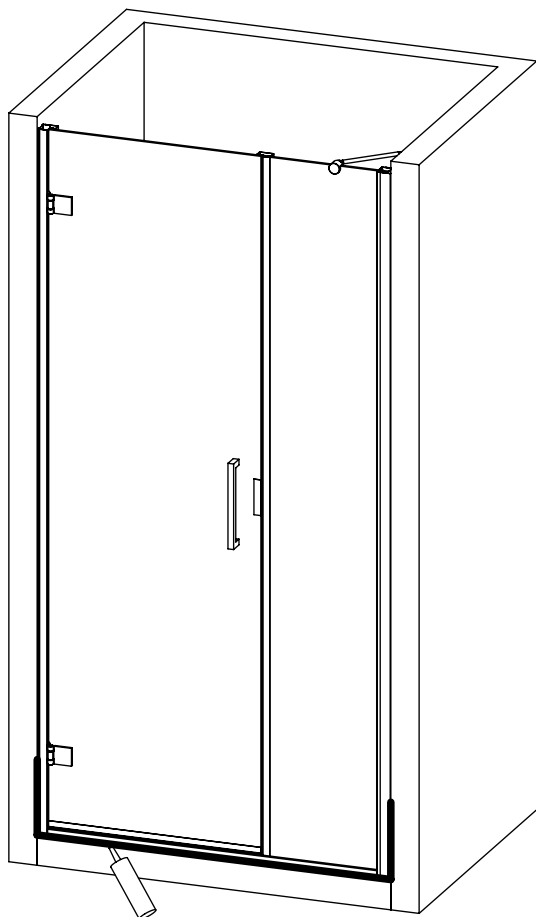

(A) SILICONARE NEL LATO ESTERNO IL PROFILO (8)

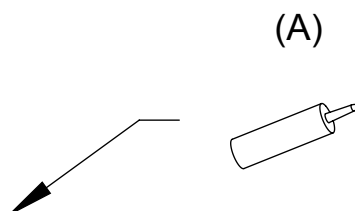

(B) SILICONARE NEL LATO INTERNO I PROFILI (1) E (2)



PER AVERE UNA PERFETTA TENUTA, MAI SILICONARE INTERNAMENTE IL PROFILO (8) (BORDO PIATTO)

(B)

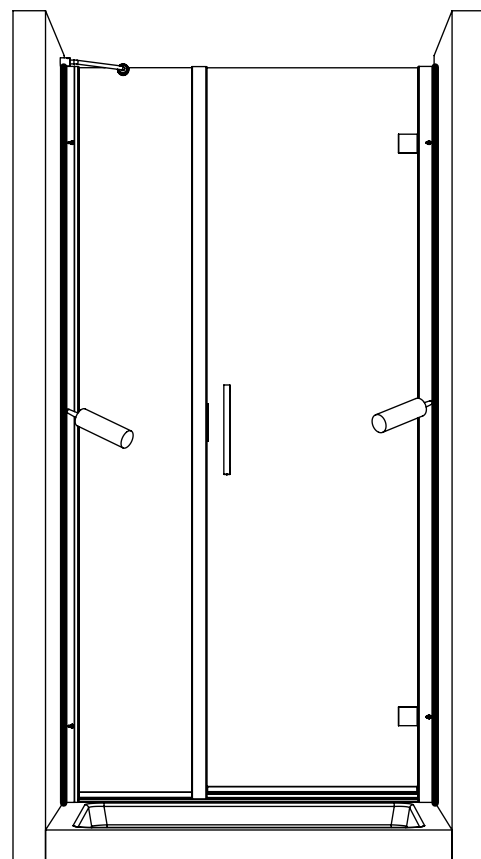
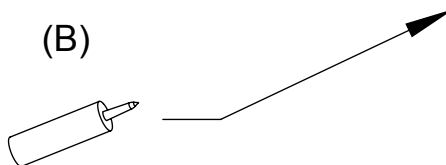

E' consigliabile utilizzare la cabina trascorso il periodo di asciugatura indicato dal sigillante utilizzato