

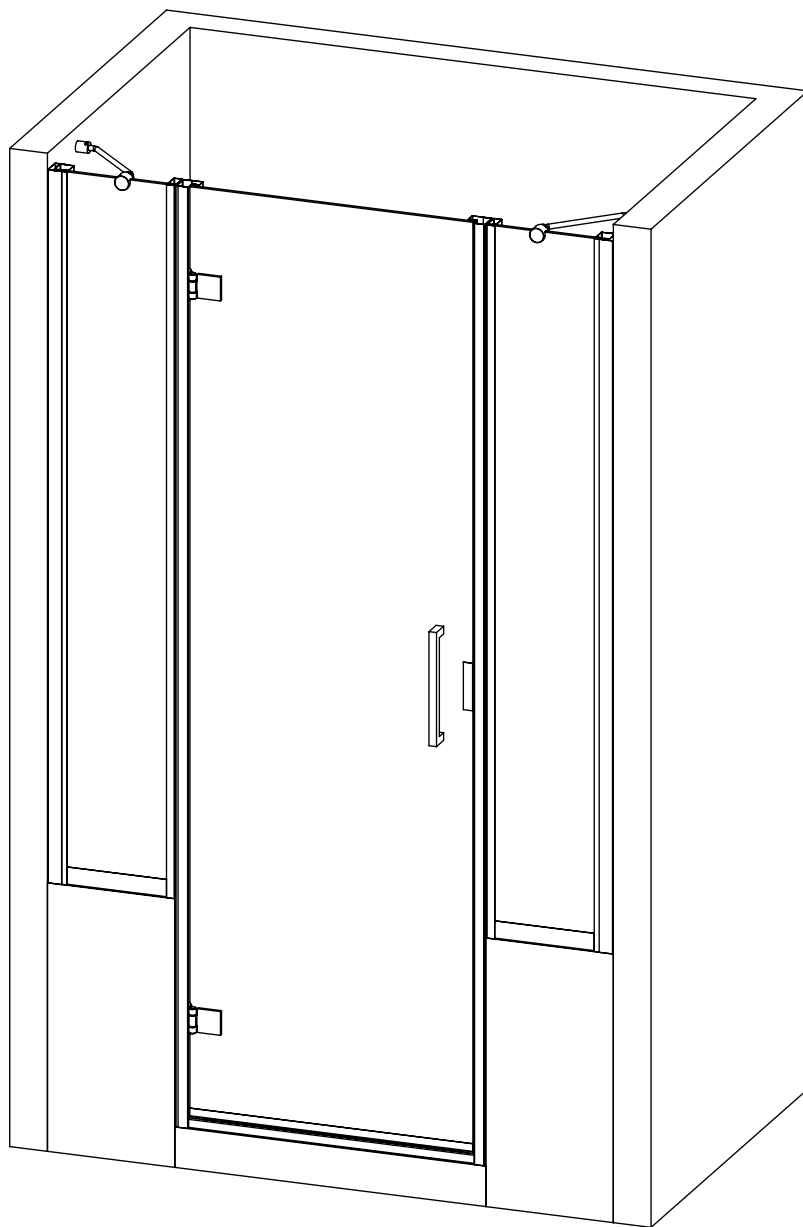

BIANCHI & FONTANA

DUNA D1C SAGOMATO



MATERIALE CONTENUTO ALL'INTERNO DELL'IMBALLO COMPOSTO DA 3 SCATOLE:

1. ANTA BATTENTE COMPLETA DI MANIGLIA, PROFILI TELAIO CON SACCHETTO PER IL FISSAGGIO COMPOSTO DA 8 VITI CON TASSELLI
2. PARETE FRONTALE SOPRAMURETTO LATO BATTUTA FISSA
3. PARETE FRONTALE SOPRAMURETTO LATO CERNIERE FISSA

CONDIZIONI DI BASE

COMPENSAZIONE STANDARD FINO
ALL'ESTENSIONE MASSIMA DEL BOX

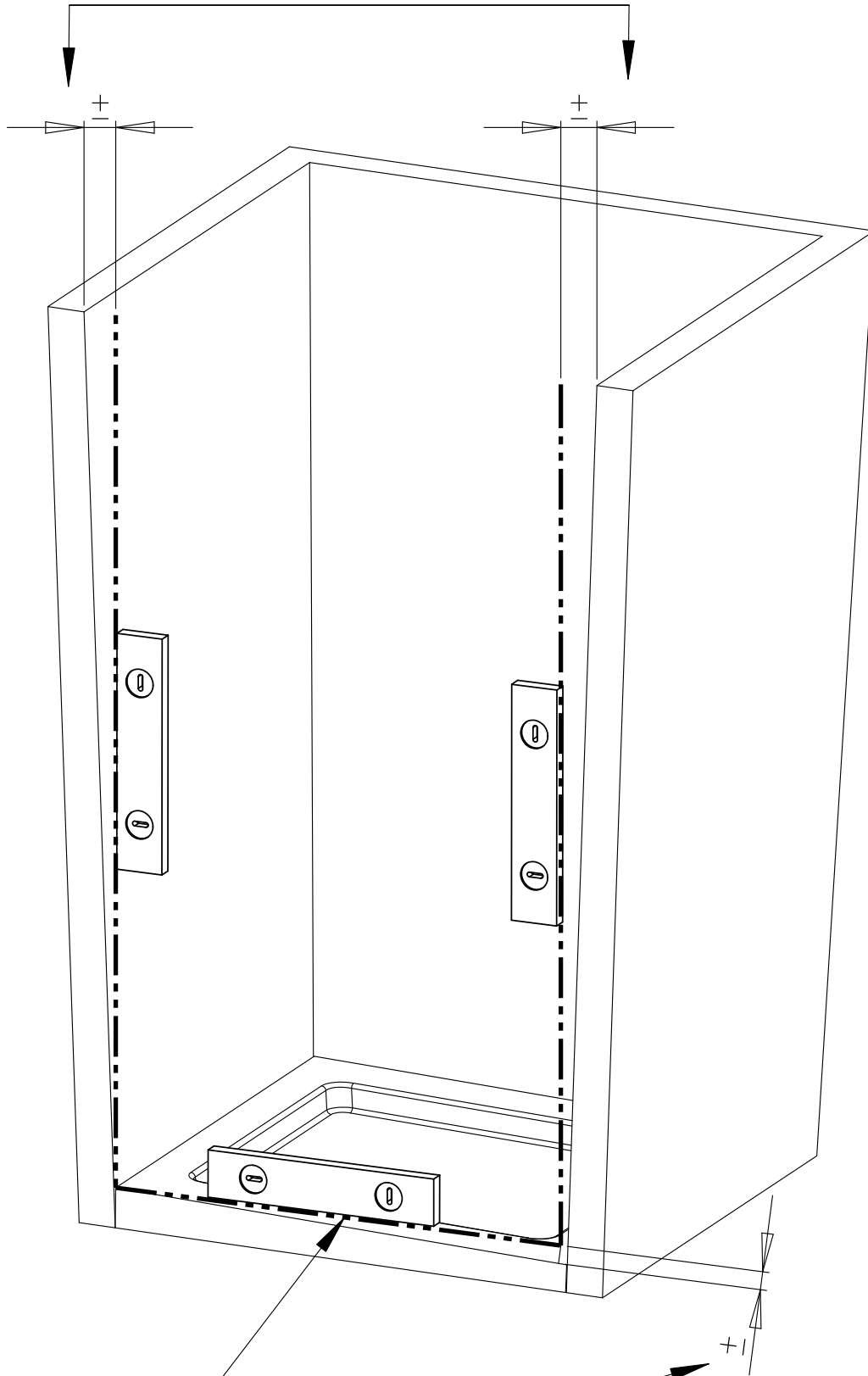

LINEA DI MONTAGGIO

AREA DA SPESSORARE

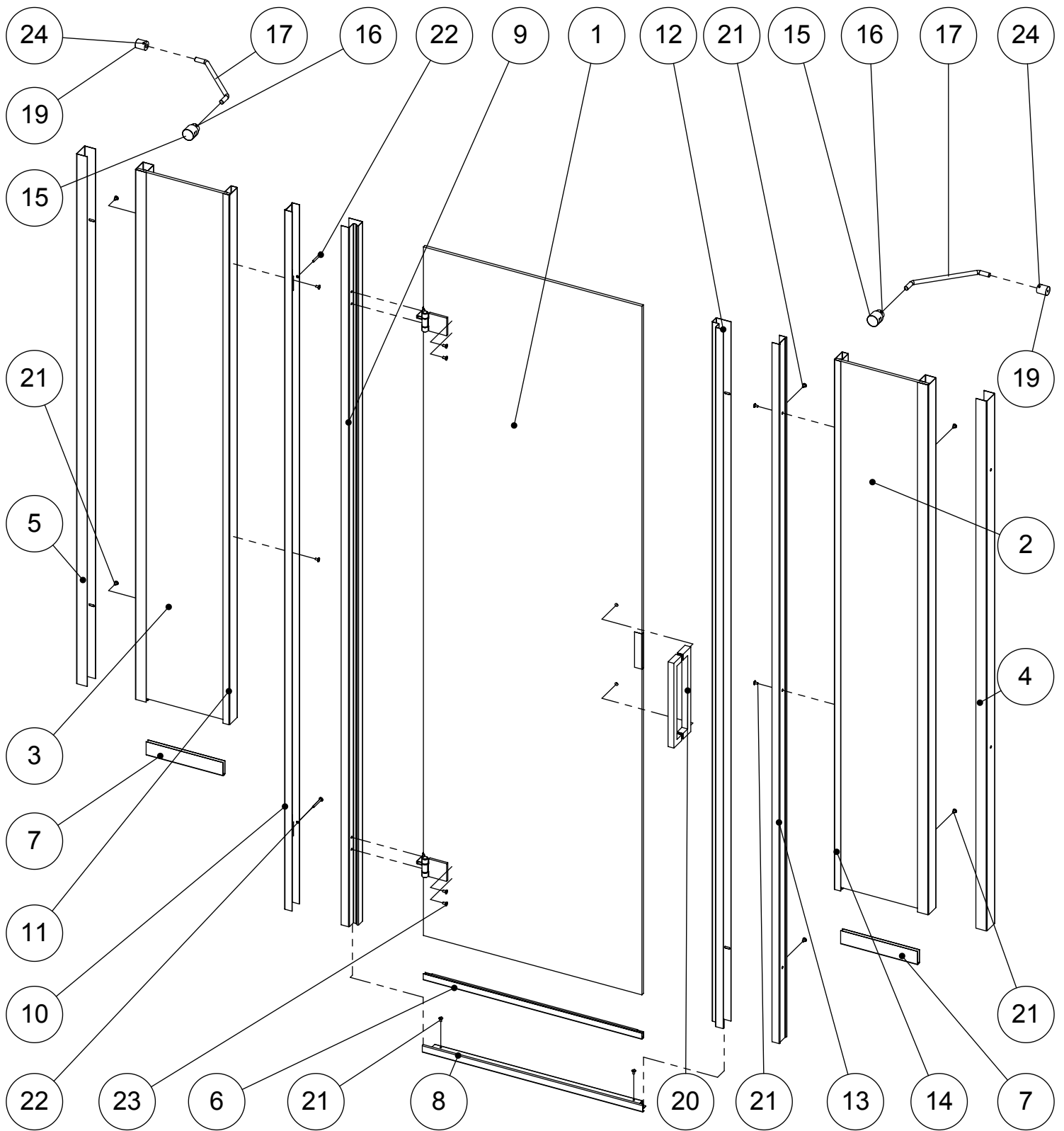

KIT MONTAGGIO DOTAZIONE



8 VITI INOX



8 TASSELLI Ø6

ATTREZZI NECESSARI

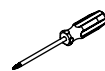

CACCIAVITE A CROCE

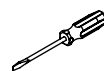

CACCIAVITE A TAGLIO

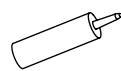

SILICONE

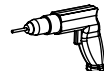

TRAPANO (PUNTA Ø6)



MATITA



BRUGOLA (CH.3)



METRO

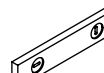

BOLLA

FASE 10

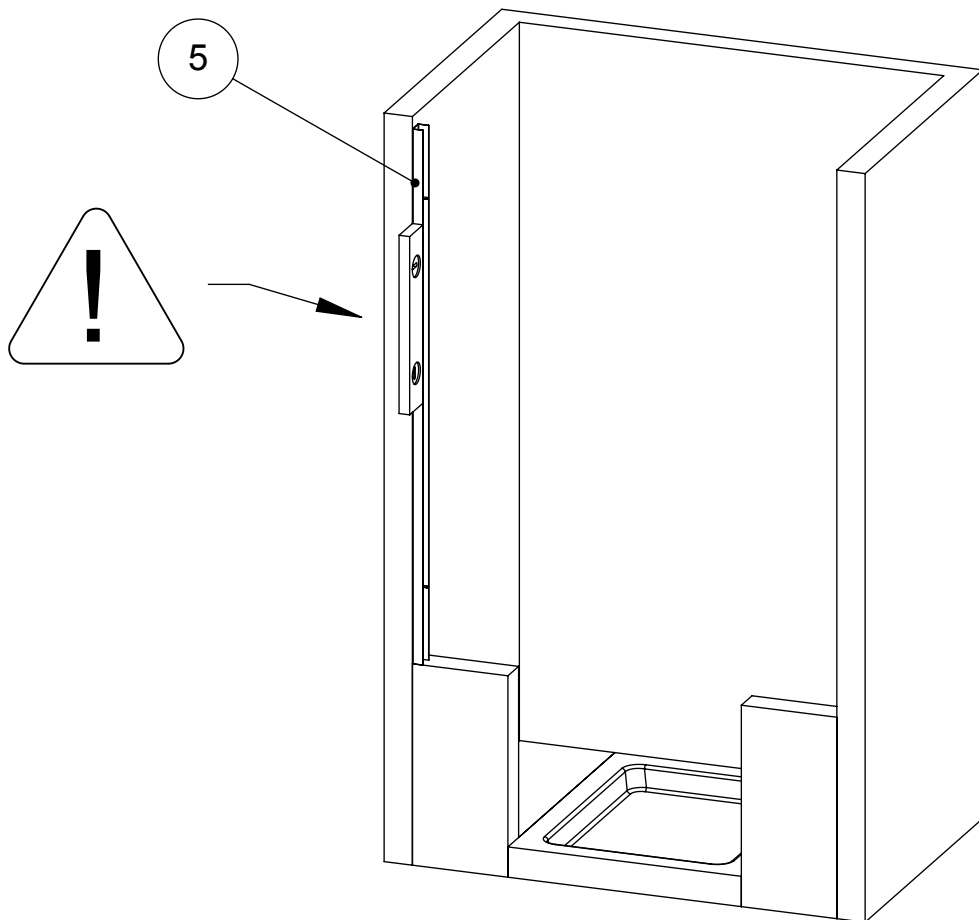

- (A) TOGLIERE LA PELLICOLA PROTETTIVA DAL PROFILO (5) PRIMA DEL MONTAGGIO
- (B) METTERE A PIOMBO IL PROFILO (5) E UTILIZZARLO PER TRACCIARE LE FORATURE DI FISSAGGIO ALLA PARETE
- (C) ESEGUIRE I FORI PER I TASSELLI
- (D) INSERIRE I TASSELLI
- (E) FISSARE IL PROFILO DI COMPENSAZIONE (5) A MURO TRAMITE LE VITI CON TASSELLI ACCERTANDO CHE IL COMPENSATORE SIA PERFETTAMENTE A PIOMBO

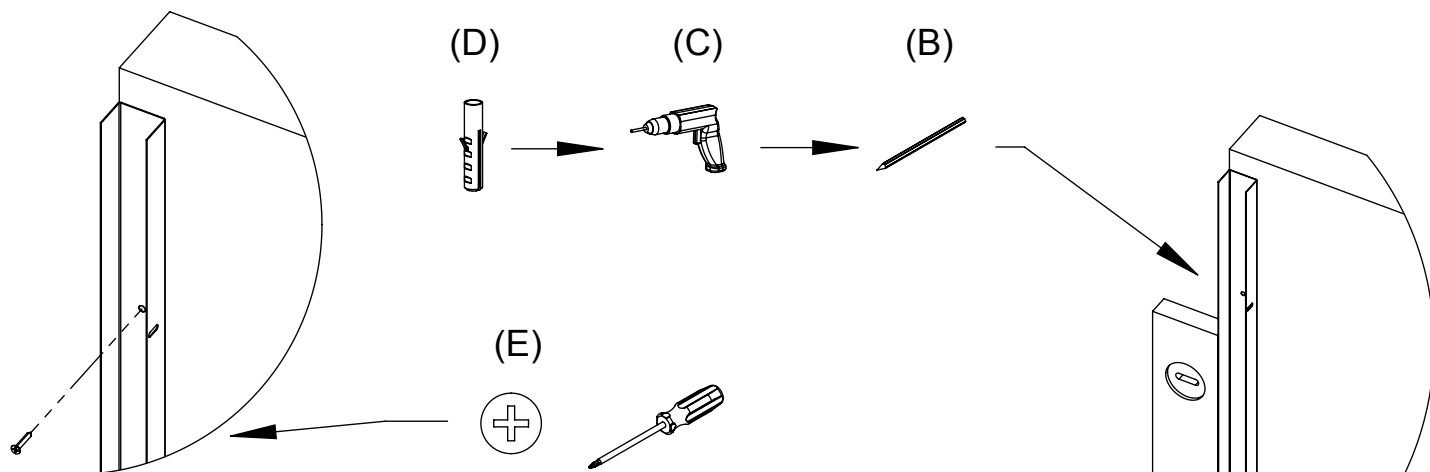

UTILIZZARE
ESCLUSIVAMENTE VITI INOX
il non utilizzo di viti inox può trasmettere
la presenza di ruggine nella struttura

FASE 20

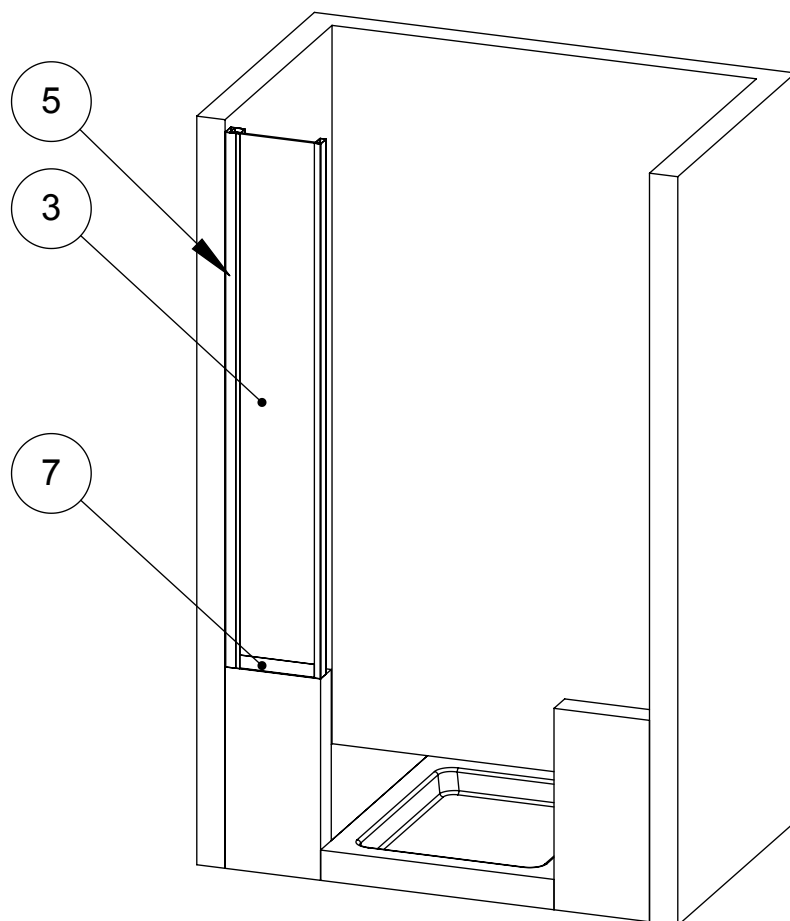

- (A) TOGLIERE LA PELLICOLA PROTETTIVA DAI PROFILI DELLA PARETE FRONTALE SOPRAMURETTO LATO CERNIERE PRIMA DEL MONTAGGIO
- (B) INSERIRE LA PARETE FRONTALE (3) NEL PROFILO DI COMPENSAZIONE (5)
- (C) REGOLARE LA STRUTTURA E BLOCCARE IL PROFILO (5) CON LE VITI (21) IN DOTAZIONE
- (D) LASCIARE IL PROFILO (7) SOLLEVATO

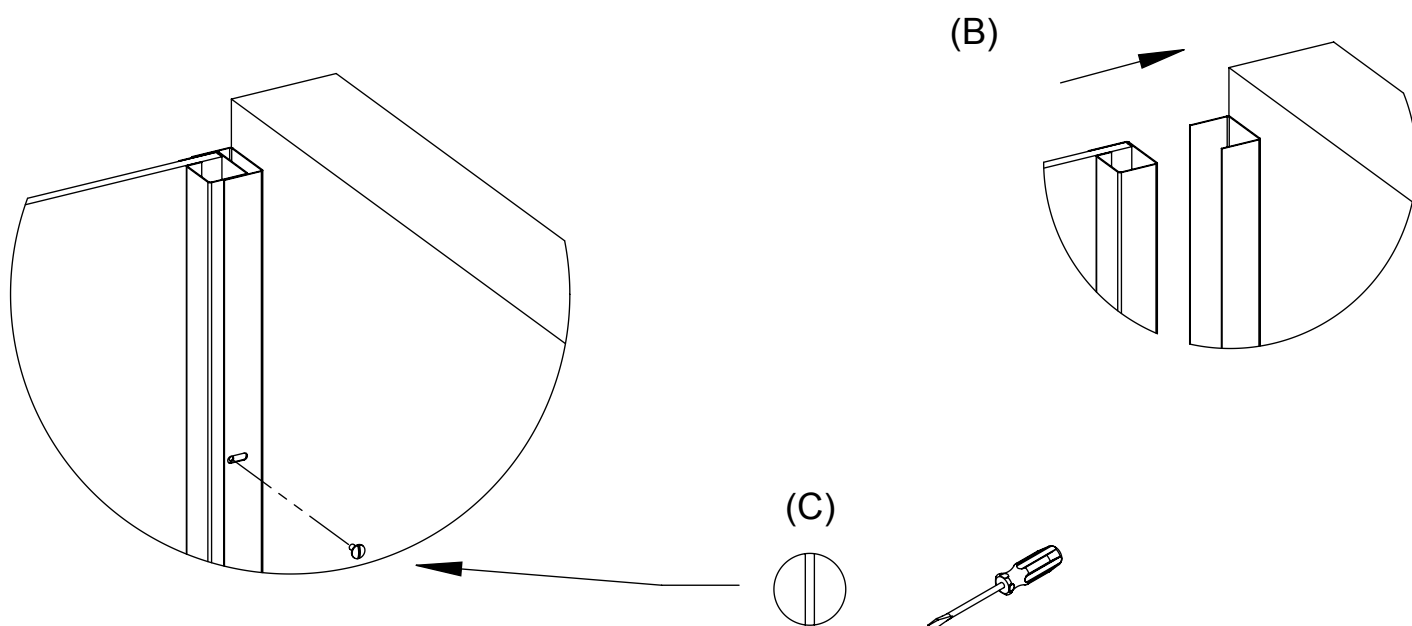

FASE 30

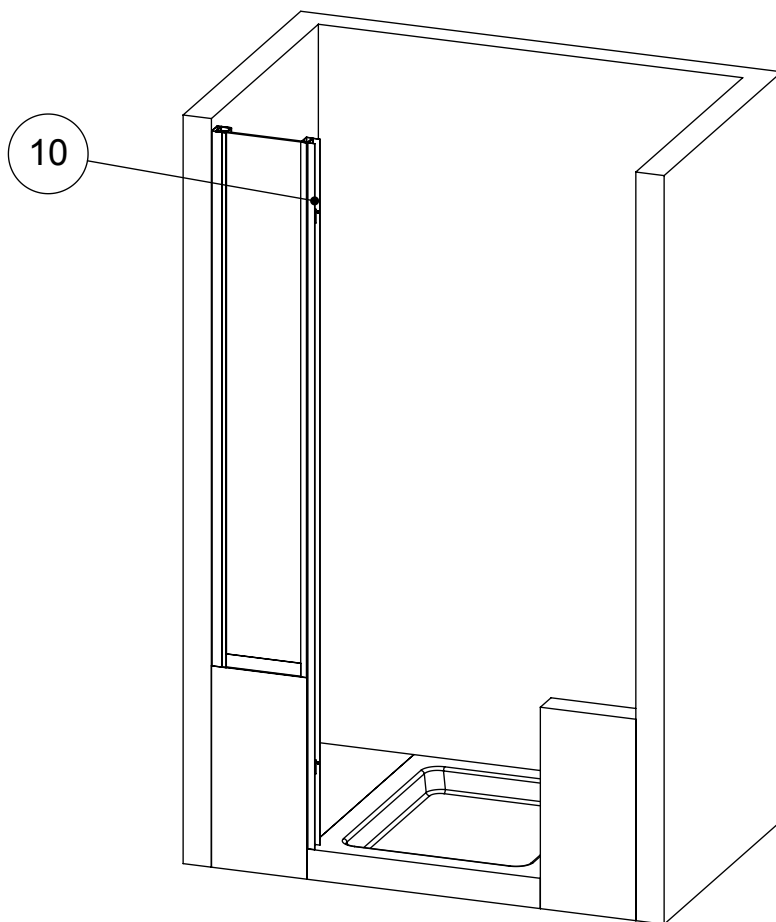

- (A) TOGLIERE LA PELLICOLA PROTETTIVA DAL PROFILO (10) PRIMA DEL MONTAGGIO
- (B) POSIZIONARE IL PROFILO (10) E UTILIZZARLO PER TRACCIARE LE FORATURE DI FISSAGGIO ALLA PARETE
- (C) ESEGUIRE IL FORO PER IL TASSELLO
- (D) INSERIRE IL TASSELLO
- (E) FISSARE IL PROFILO DI COMPENSAZIONE (10) A MURO TRAMITE LA VITE CON TASSELLO ACCERTANDO CHE IL COMPENSATORE SIA PERFETTAMENTE A PIOMBO

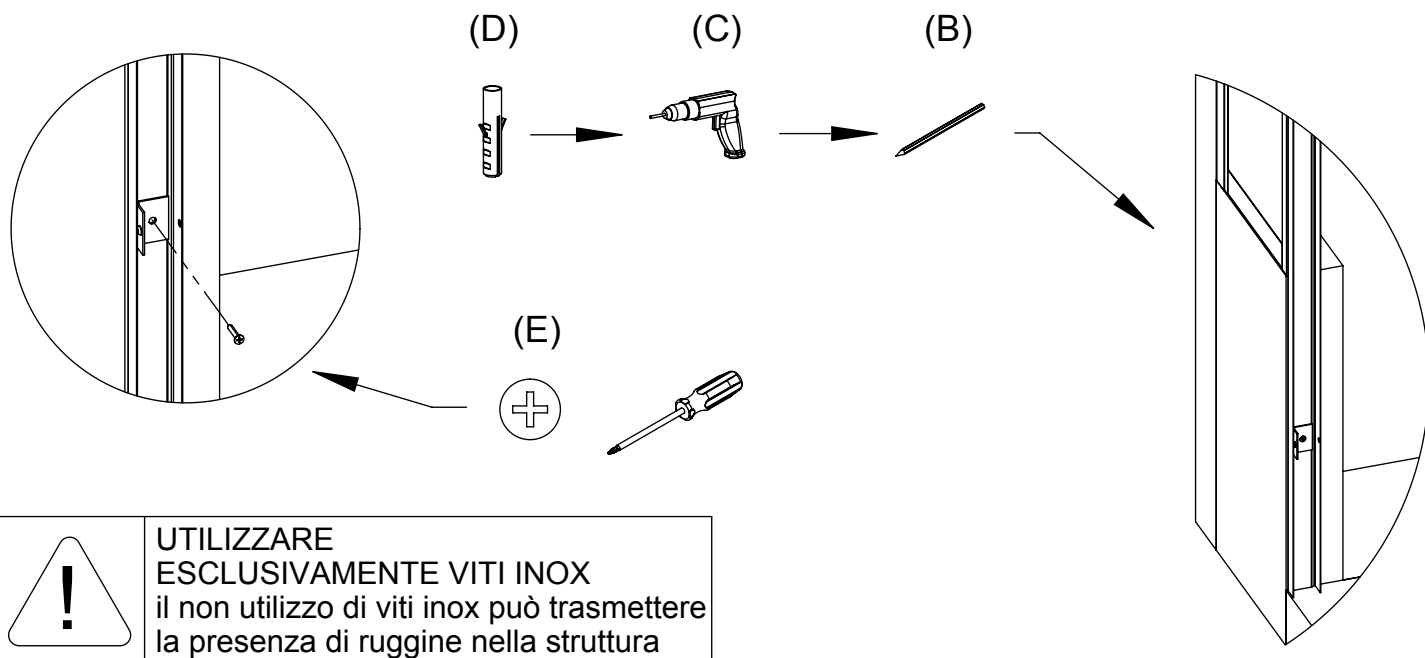

FASE 40

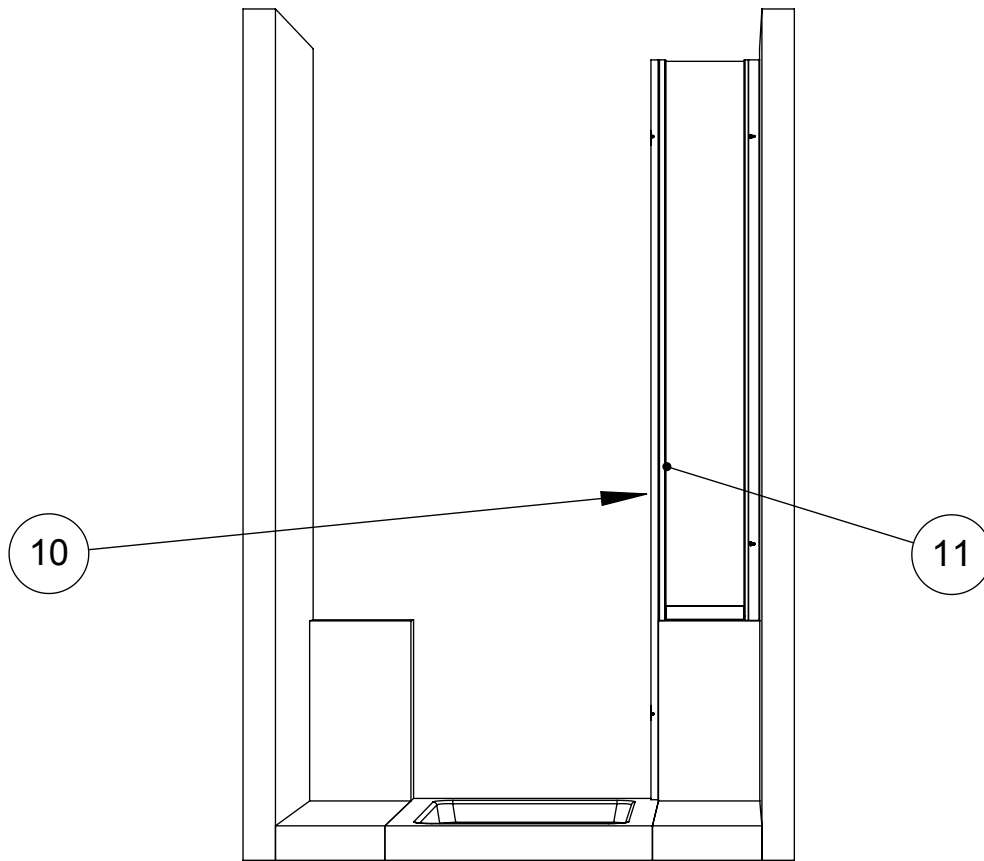

(A) FISSARE IL PROFILO (10) CON IL PROFILO (11) DELLA PARETE FRONTALE SINISTRA CON LE VITI (21) IN DOTAZIONE

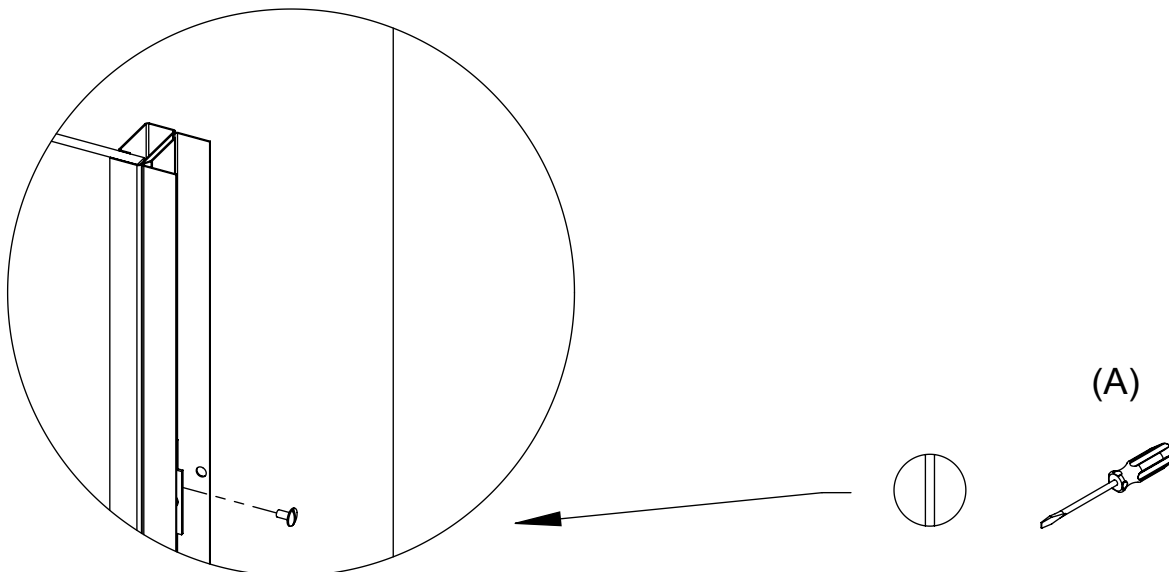

FASE 50

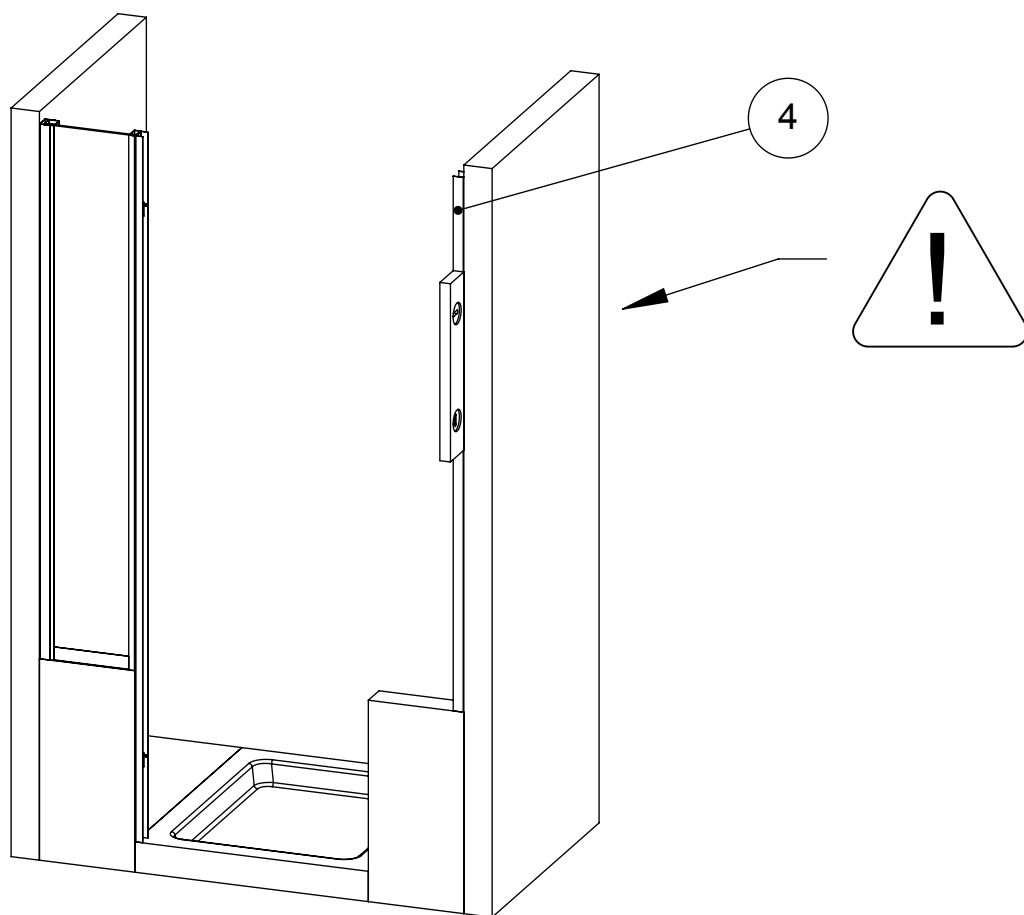

- (A) TOGLIERE LA PELLICOLA PROTETTIVA DAL PROFILO (4) PRIMA DEL MONTAGGIO
- (B) METTERE A PIOMBO IL PROFILO (4) E UTILIZZARLO PER TRACCIARE LE FORATURE DI FISSAGGIO ALLA PARETE
- (C) ESEGUIRE I FORI PER I TASSELLI
- (D) INSERIRE I TASSELLI
- (E) FISSARE IL PROFILO DI COMPENSAZIONE (4) A MURO TRAMITE LE VITI CON TASSELLI ACCERTANDO CHE IL COMPENSATORE SIA PERFETTAMENTE A PIOMBO

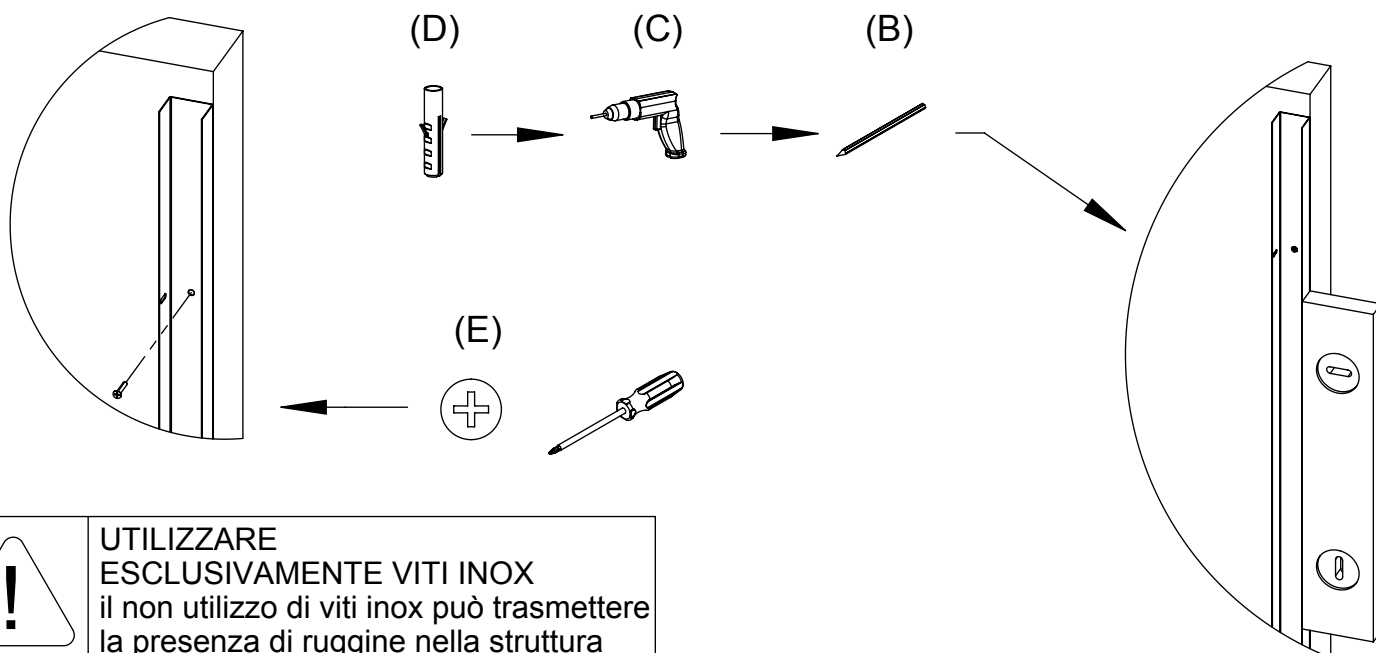

**UTILIZZARE
ESCLUSIVAMENTE VITI INOX**
il non utilizzo di viti inox può trasmettere
la presenza di ruggine nella struttura

FASE 60

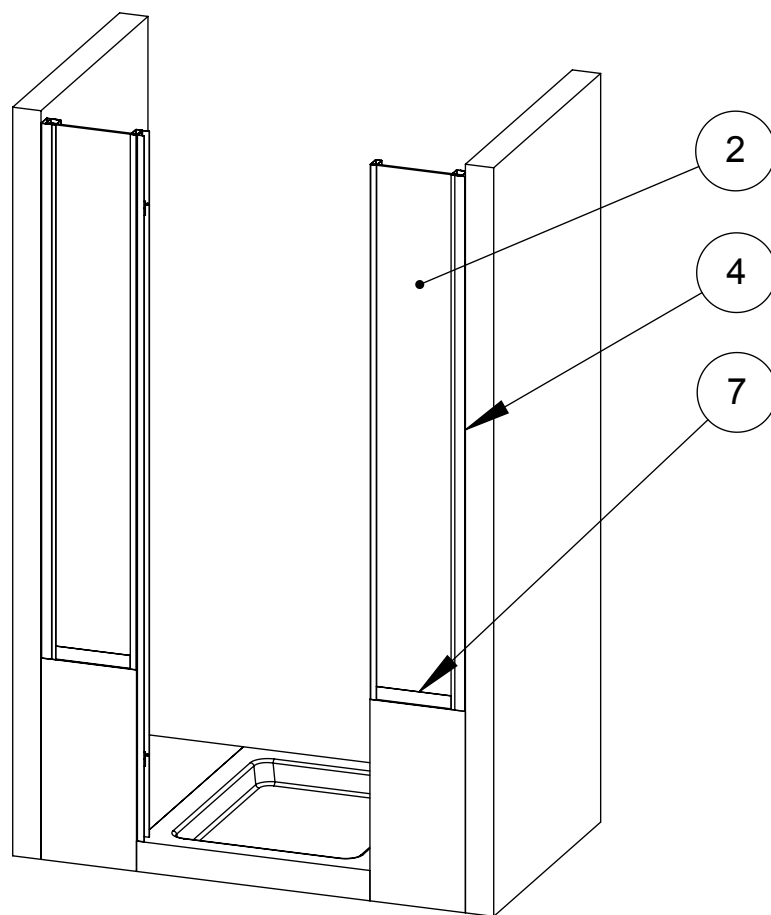

- (A) TOGLIERE LA PELLICOLA PROTETTIVA DAI PROFILI DELLA PARETE FRONTALE SOPRAMURETTO LATO BATTUTA PRIMA DEL MONTAGGIO
- (B) INSERIRE LA PARETE FRONTALE (2) NEL PROFILO DI COMPENSAZIONE (4)
- (C) REGOLARE LA STRUTTURA E BLOCCARE IL PROFILO (4) CON LE VITI (21) IN DOTAZIONE
- (D) LASCIARE IL PROFILO (7) SOLLEVATO

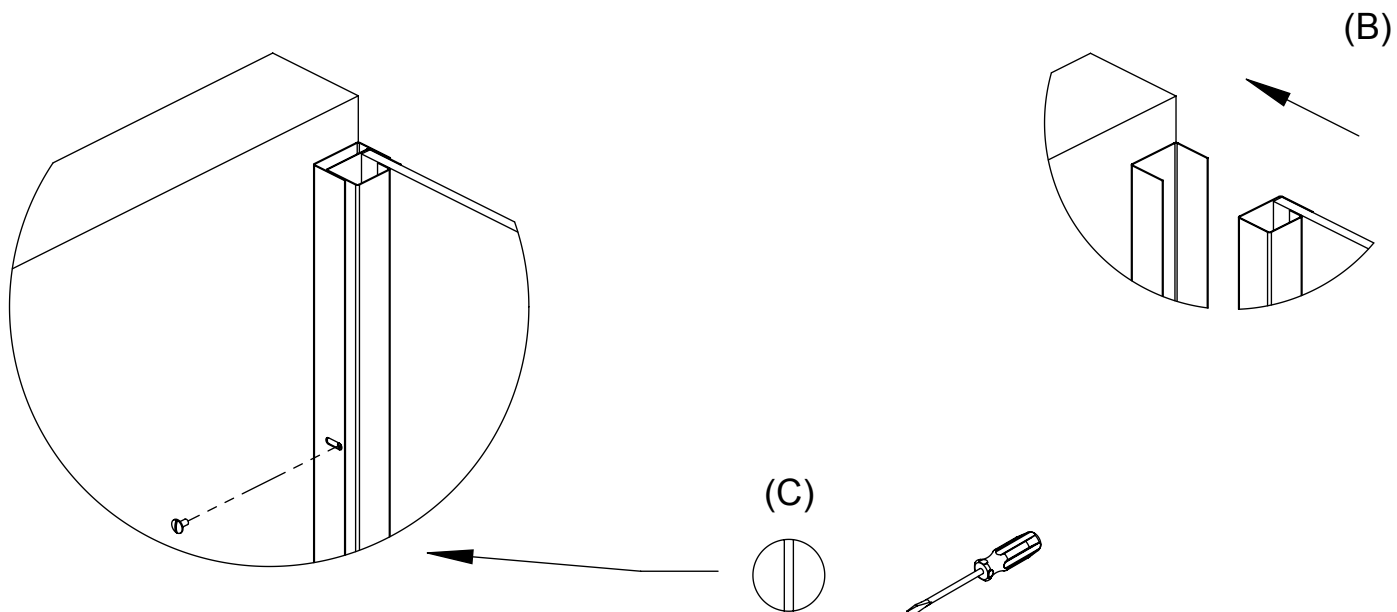

FASE 70

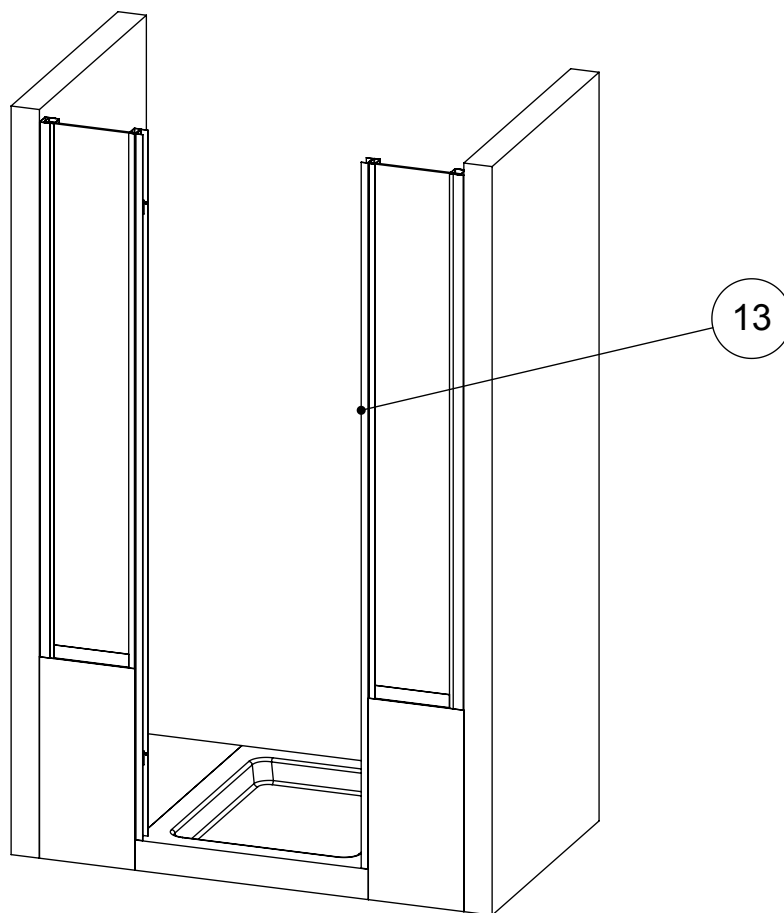

- (A) TOGLIERE LA PELLICOLA PROTETTIVA DAL PROFILO (13) PRIMA DEL MONTAGGIO
- (B) POSIZIONARE IL PROFILO (13) E UTILIZZARLO PER TRACCIARE LE FORATURE DI FISSAGGIO ALLA PARETE
- (C) ESEGUIRE IL FORO PER IL TASSELLO
- (D) INSERIRE IL TASSELLO
- (E) FISSARE IL PROFILO DI COMPENSAZIONE (13) A MURO TRAMITE LA VITE CON TASSELLO ACCERTANDO CHE IL COMPENSATORE SIA PERFETTAMENTE A PIOMBO

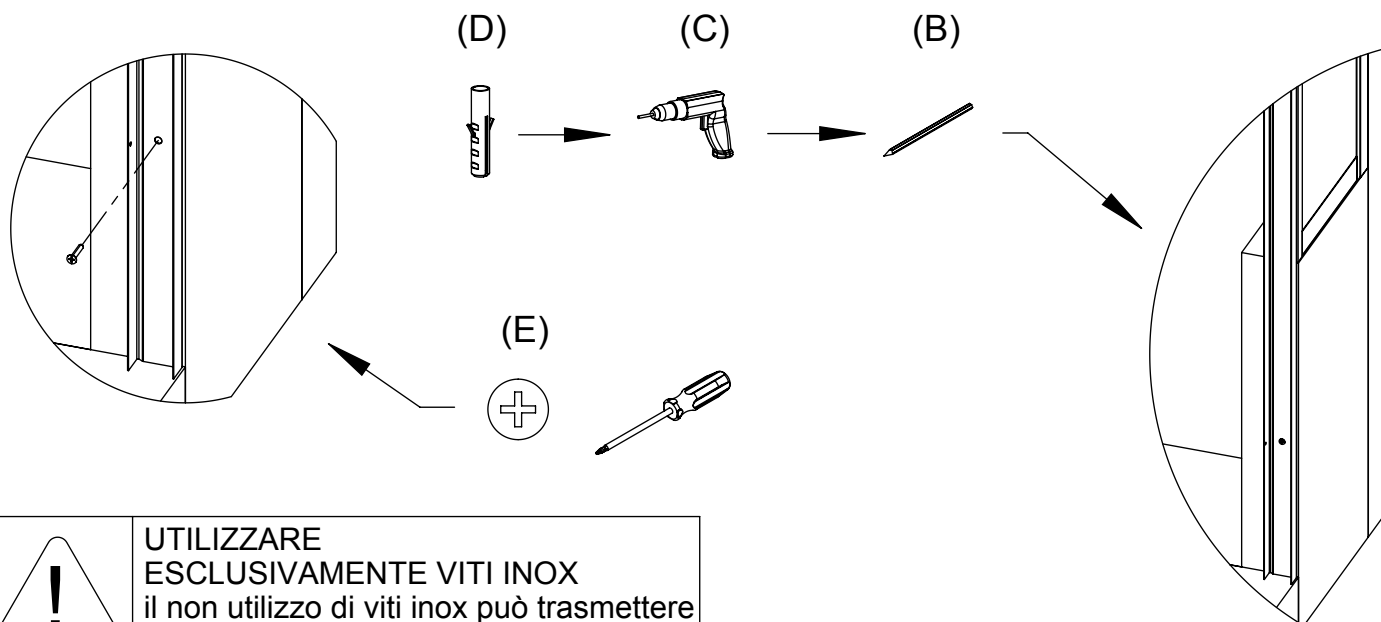

FASE 80

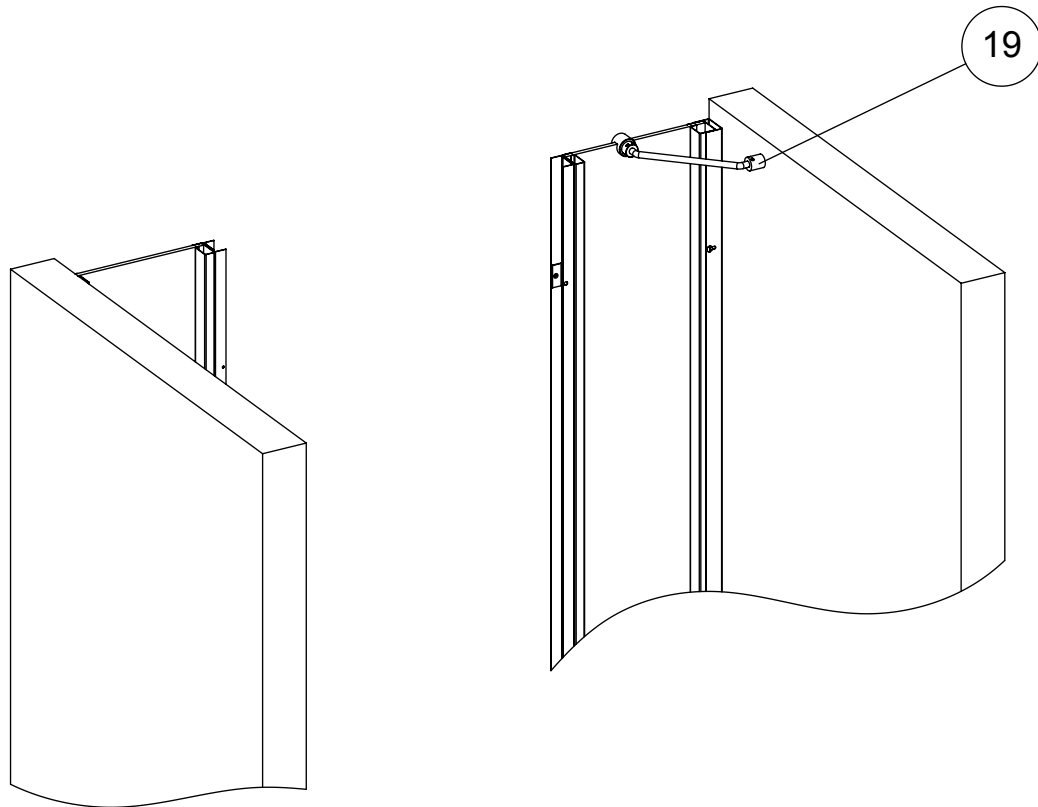

- (A) POSIZIONARE LA BOCCOLA (19) E UTILIZZARLA PER TRACCIARE LA FORATURA DI FISSAGGIO ALLA PARETE
- (B) ESEGUIRE IL FORO PER IL TASSELLO
- (C) INSERIRE IL TASSELLO
- (D) FISSARE LA BOCCOLA (19) A MURO TRAMITE LA VITE CON TASSELLO

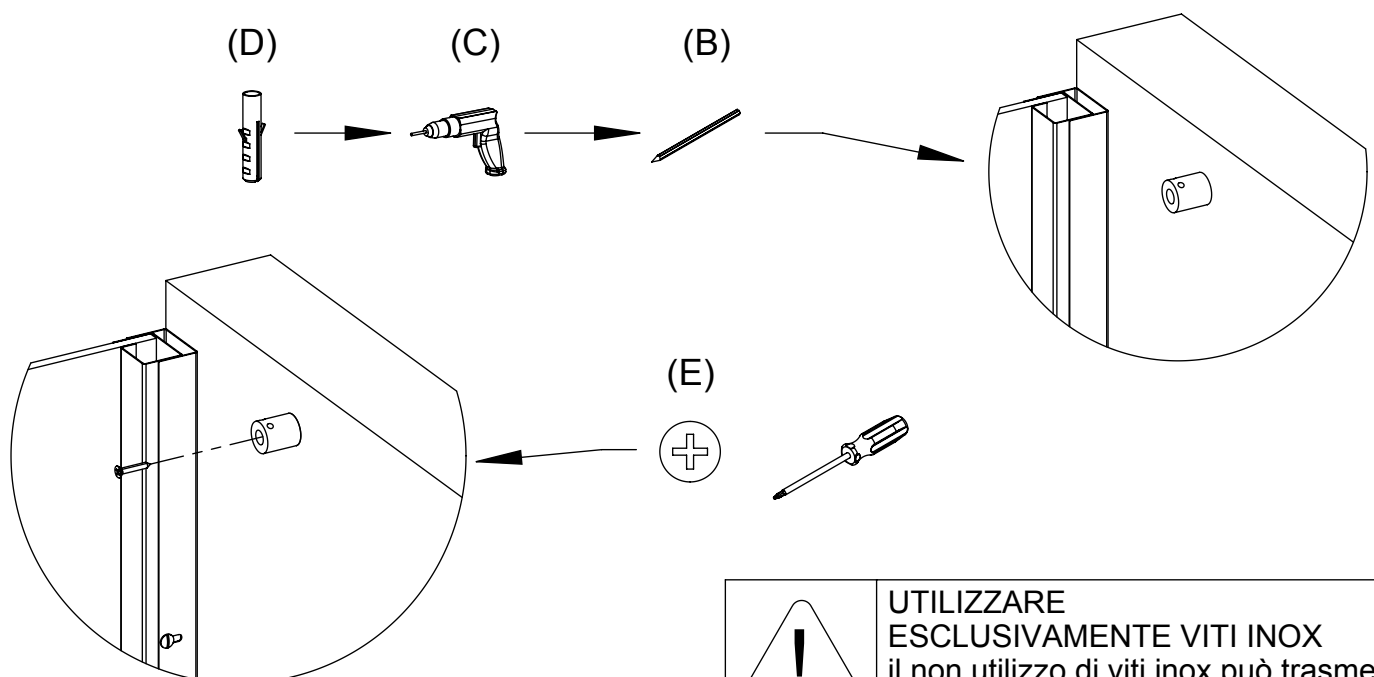

 **UTILIZZARE ESCLUSIVAMENTE VITI INOX**
il non utilizzo di viti inox può trasmettere la presenza di ruggine nella struttura

FASE 90

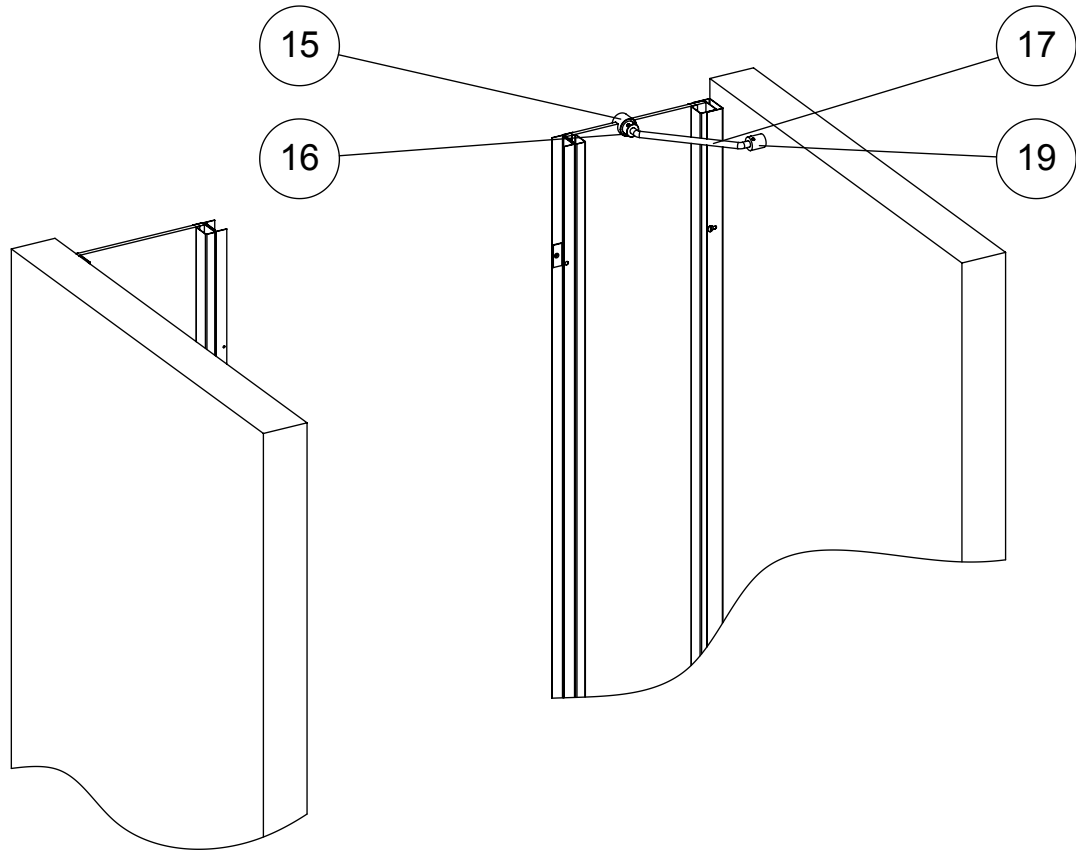

- (A) INSERIRE L'ASTA STABILIZZANTE (17) NELLA BOCCOLA A MURO (19) POSIZIONANDO IL MORSETTO (15) E (16) SUL CRISTALLO DELLA PARETE FRONTALE
- (B) BLOCCARE IL MORSETTO (15) RUOTANDO IL PRESSORE (16)
- (C) BLOCCARE L'ASTA STABILIZZANTE CON LE 4 VITI (24) IN DOTAZIONE

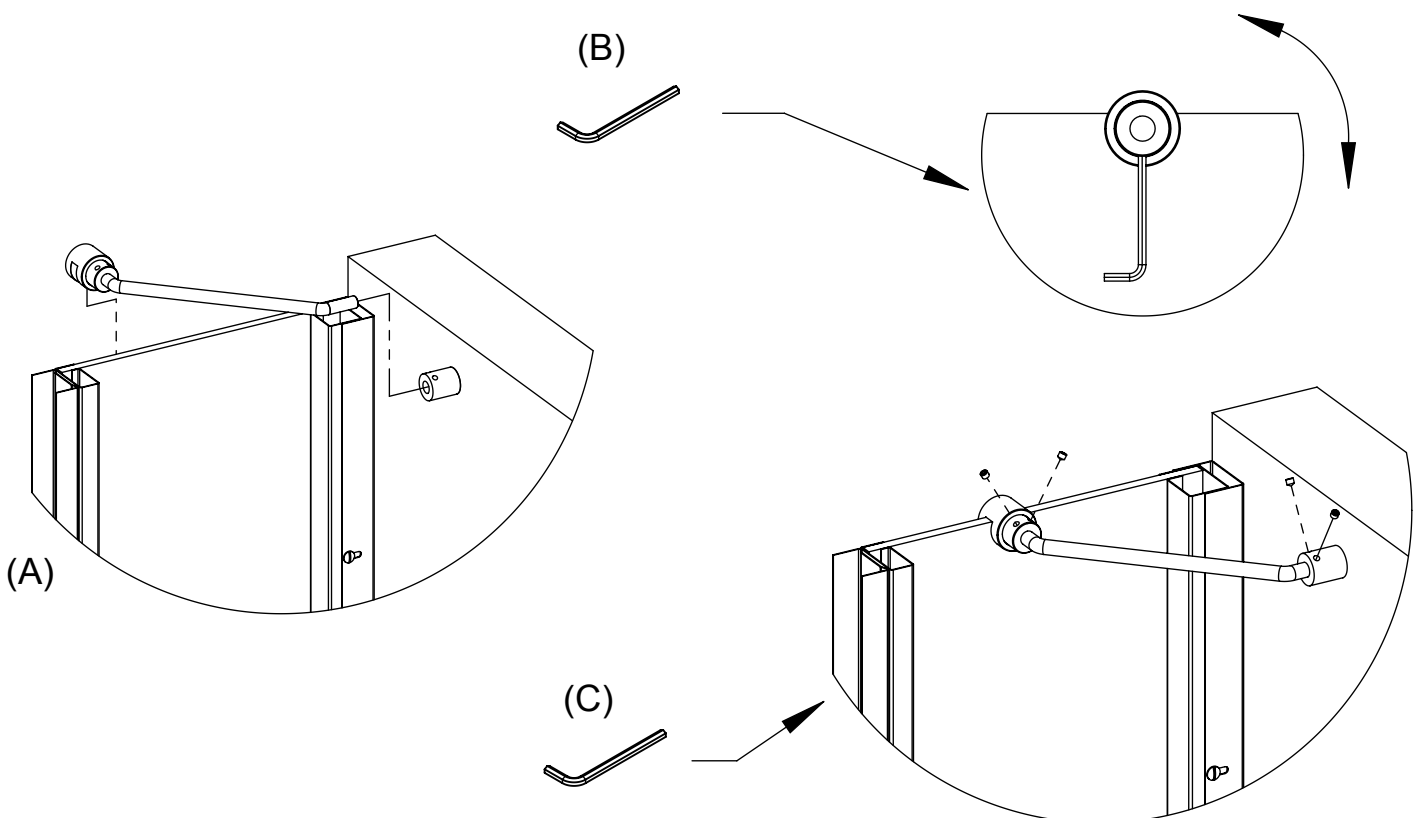

FASE 100

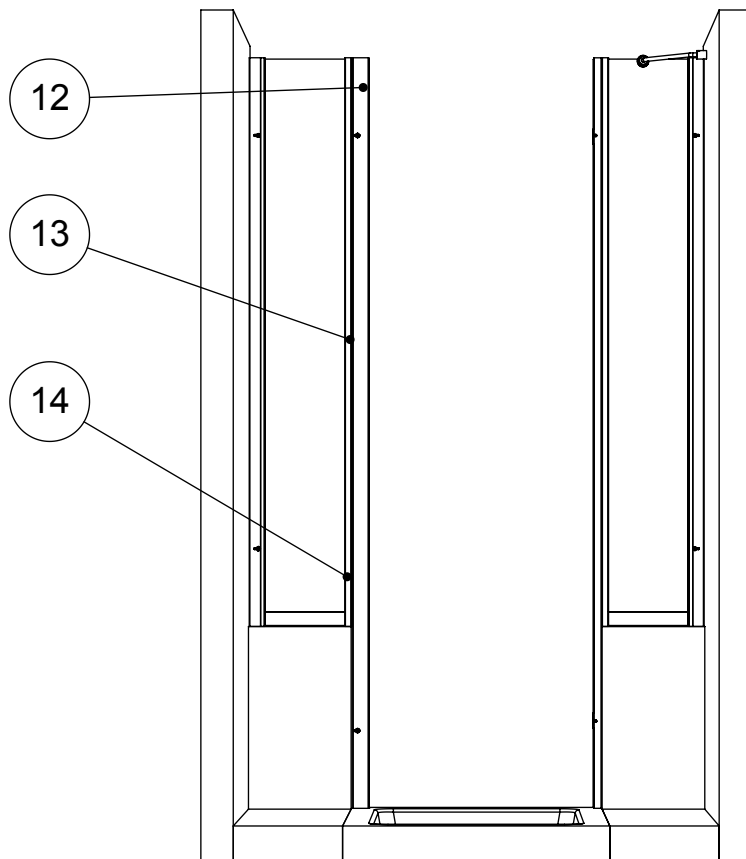

- (A) TOGLIERE LA PELLICOLA PROTETTIVA DAL PROFILO (12) PRIMA DEL MONTAGGIO
- (B) FISSARE IL PROFILO (13) CON IL PROFILO (14) DELLA PARETE FRONTALE SINISTRA CON LE VITI (21) IN DOTAZIONE
- (C) INSERIRE IL PROFILO (12) NEL PROFILO DI COMPENSAZIONE (13)
- (D) REGOLARE LA STRUTTURA E BLOCCARE IL PROFILO (12) CON LE VITI (21) IN DOTAZIONE

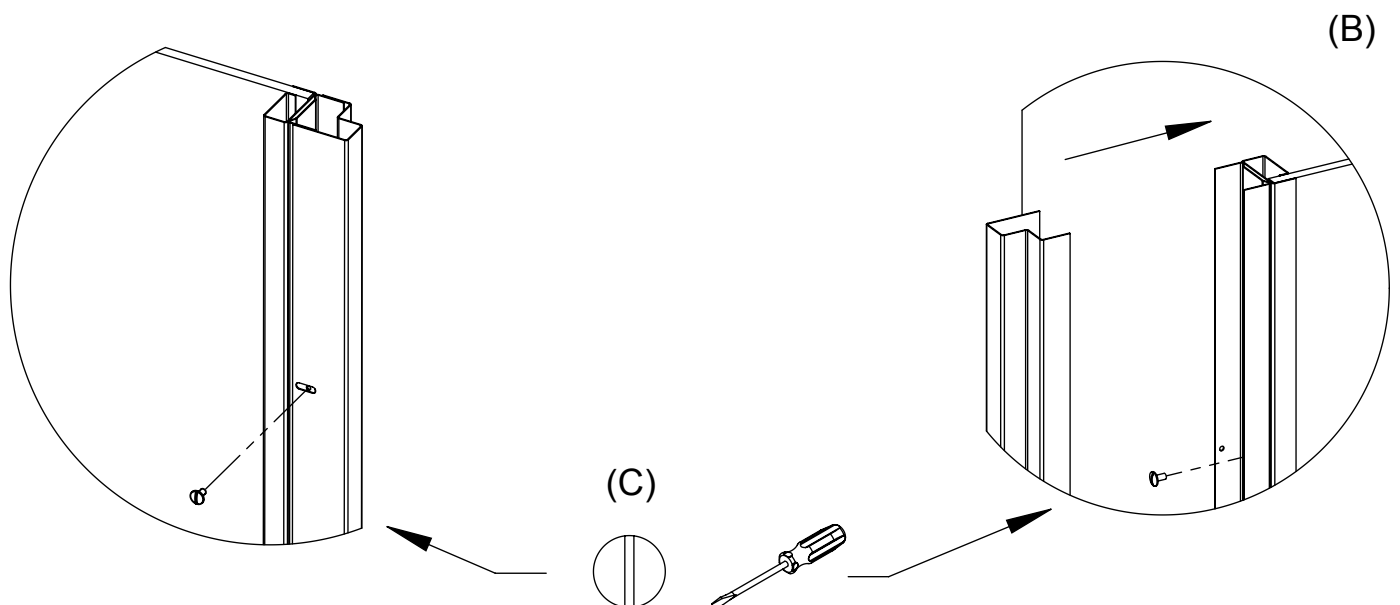

FASE 110

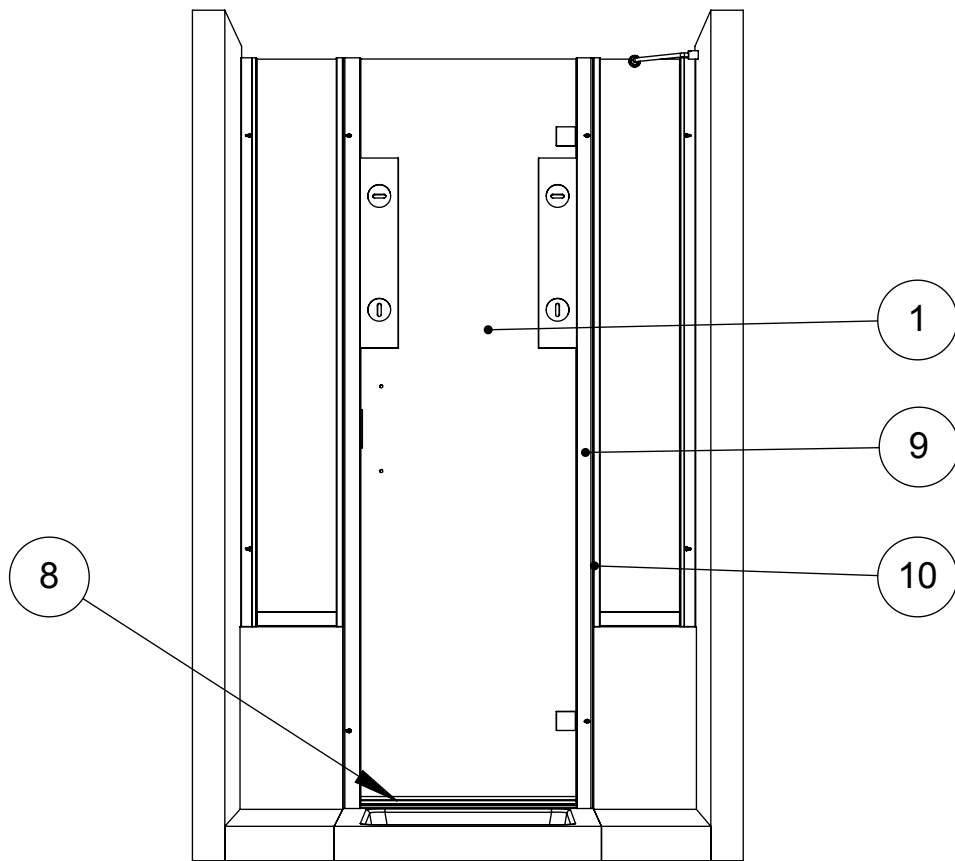

- (A) TOGLIERE LA PELLICOLA PROTETTIVA DAI RIMANENTI PROFILI DEL BOX
- (B) INSERIRE IL PROFILO CERNIERE (9) COMPLETO DI ANTA (1) NEL PROFILO (10)
- (C) POSIZIONARE IL PROFILO (8) TRA IL MONTANTE CERNIERE E MONTANTE BATTUTA E BLOCCARE CON LE VITI (21) IN DOTAZIONE
- (D) REGOLARE LA STRUTTURA E BLOCCARE IL PROFILO (9) CON LE VITI (22) IN DOTAZIONE PER OTTENERE LA MESSA A PIOMBO DELL'ANTA E DELLE PARETI FRONTALI

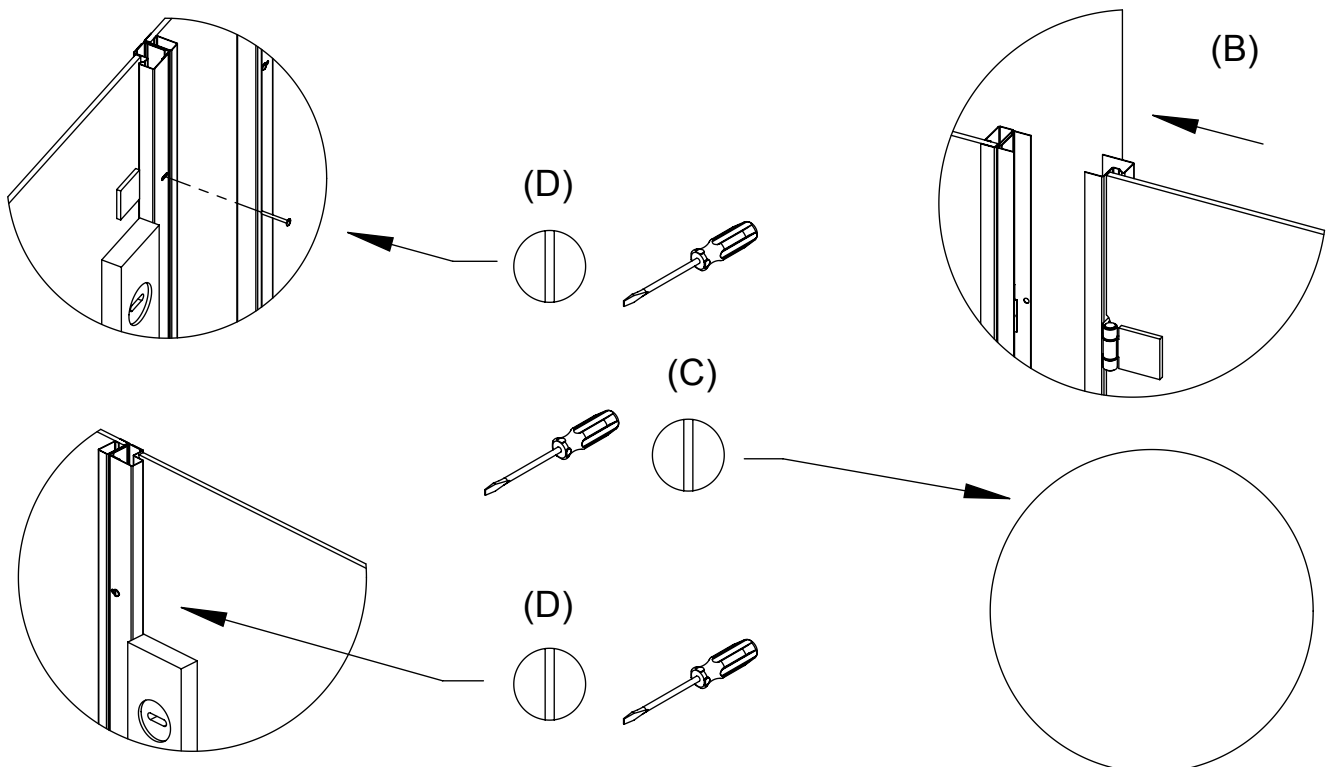

FASE 120

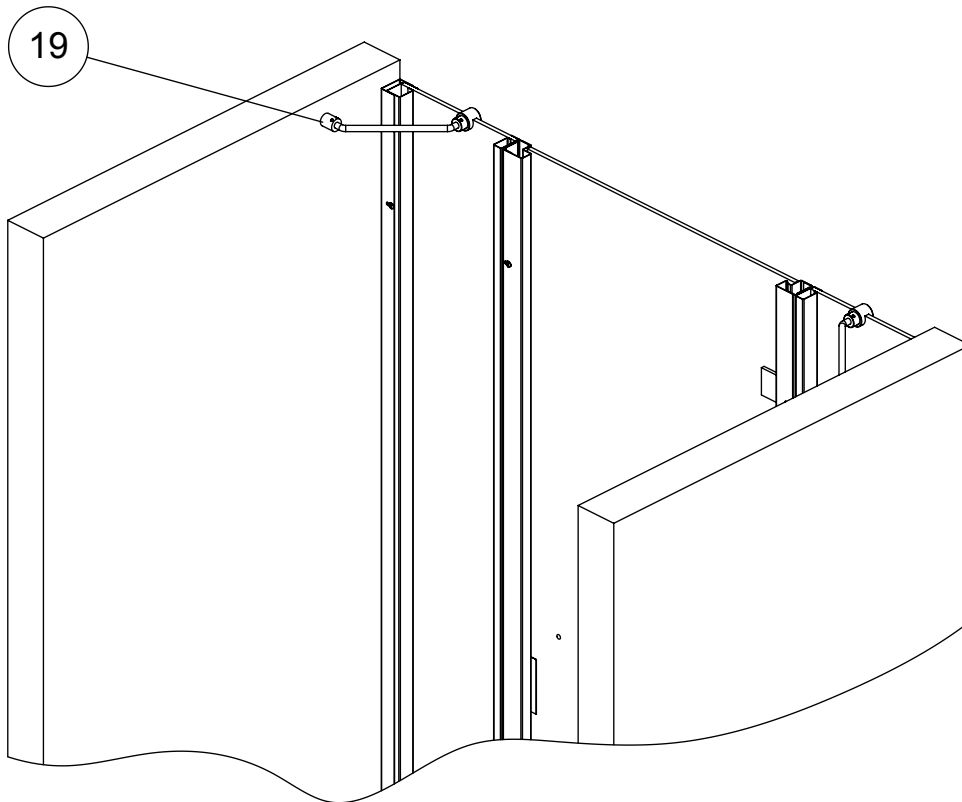

- (A) POSIZIONARE LA BOCCOLA (19) E UTILIZZARLA PER TRACCIARE LA FORATURA DI FISSAGGIO ALLA PARETE
- (B) ESEGUIRE IL FORO PER IL TASSELLO
- (C) INSERIRE IL TASSELLO
- (D) FISSARE LA BOCCOLA (19) A MURO TRAMITE LA VITE CON TASSELLO

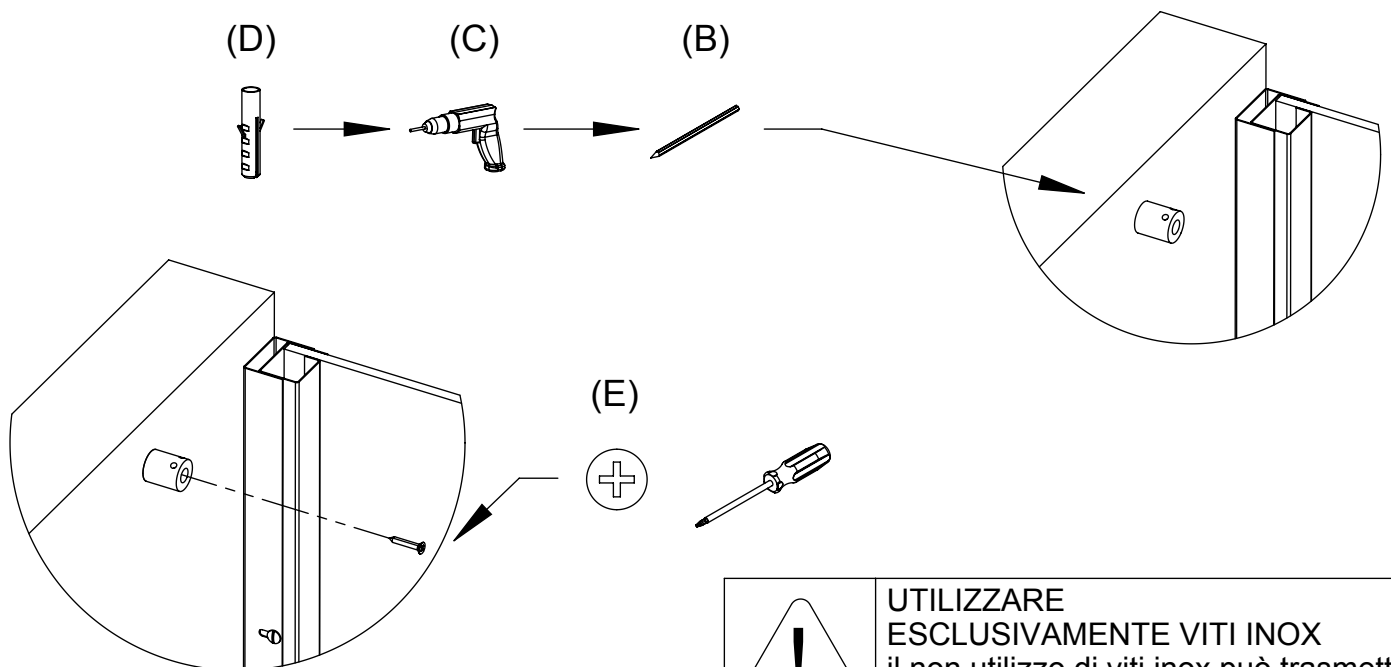

UTILIZZARE ESCLUSIVAMENTE VITI INOX
il non utilizzo di viti inox può trasmettere la presenza di ruggine nella struttura

FASE 130

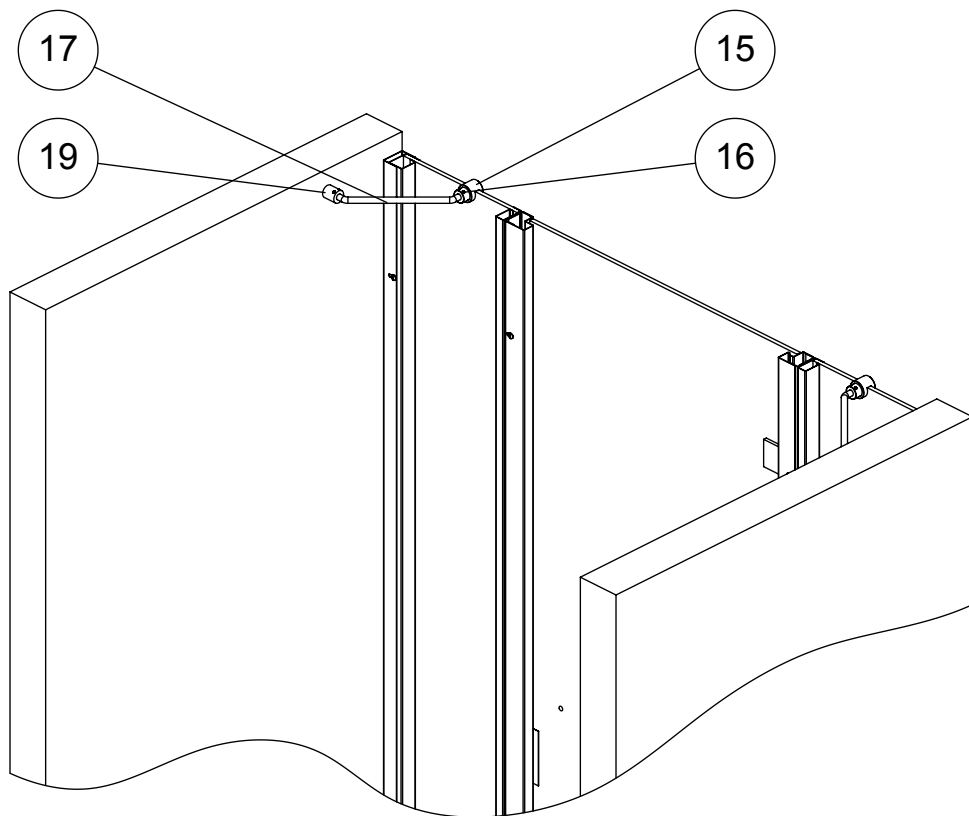

- (A) INSERIRE L'ASTA STABILIZZANTE (17) NELLA BOCCOLA A MURO (19) POSIZIONANDO IL MORSETTO (15) E (16) SUL CRISTALLO DELLA PARETE FRONTALE
- (B) BLOCCARE IL MORSETTO (15) RUOTANDO IL PRESSORE (16)
- (C) BLOCCARE L'ASTA STABILIZZANTE CON LE 4 VITI (24) IN DOTAZIONE

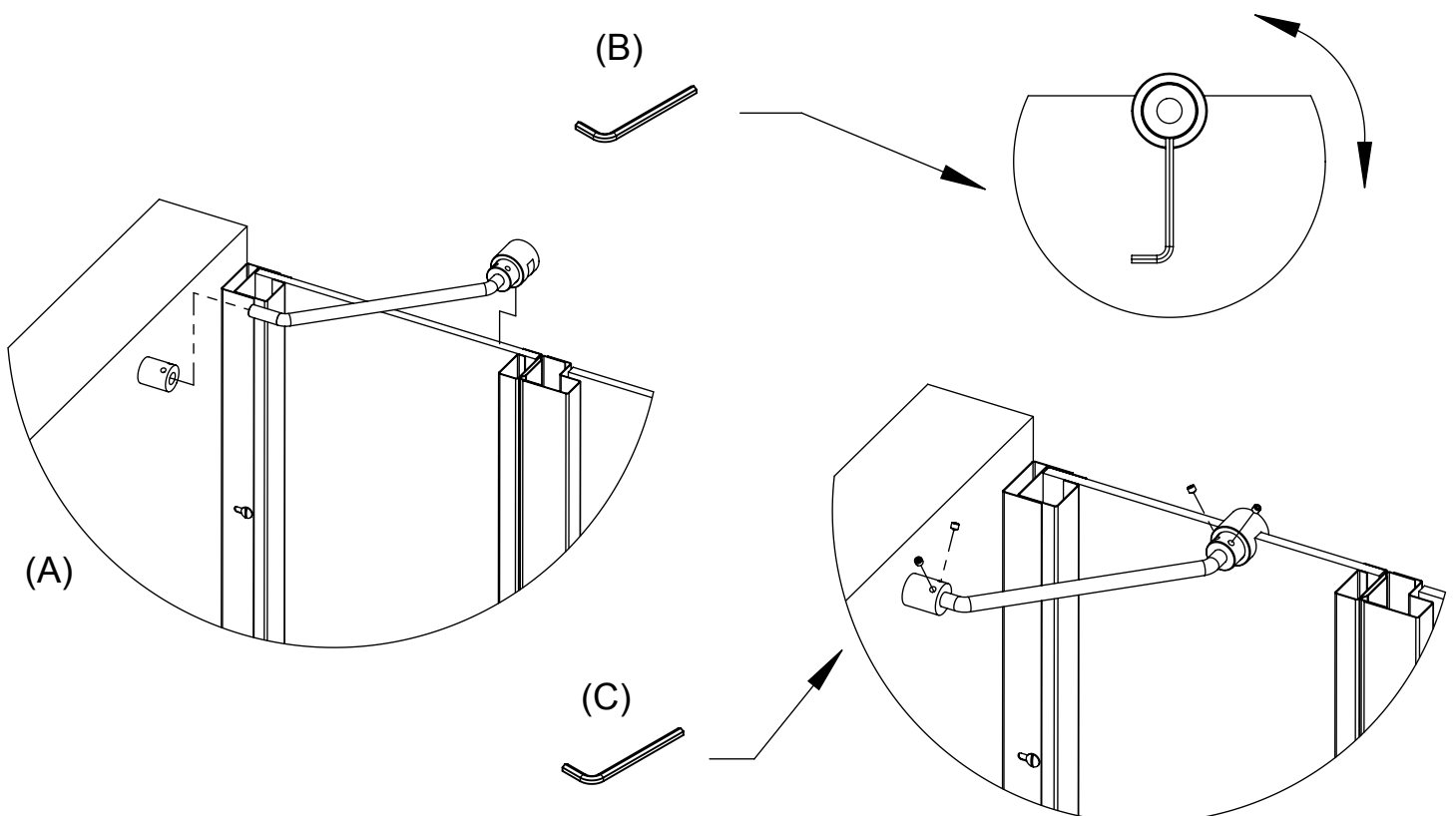

FASE 140

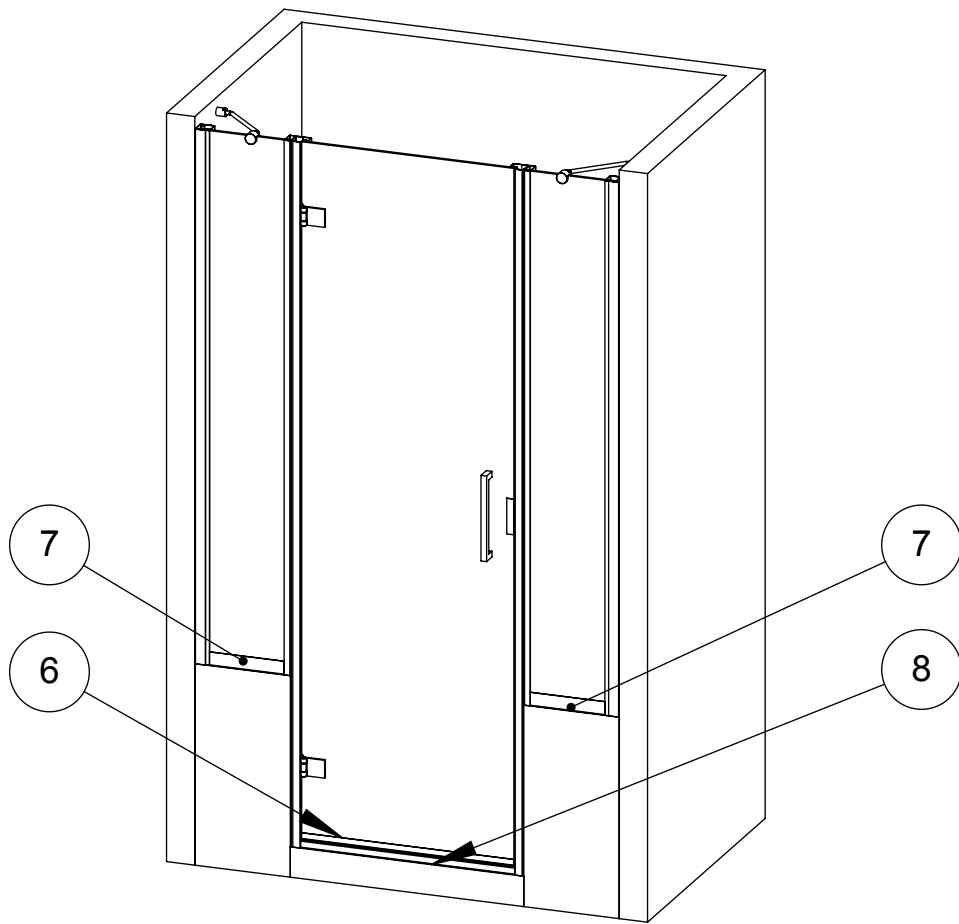

- (A) INCASTRARE E SILICONARE IL PROFILO FRANGIACQUA (6) AL CRISTALLO DELLA PORTA, REGOLANDOLO PER EVITARE IL CONTATTO CON IL PROFILO DI BASE (8) E LASCIANDO MENO ARIA POSSIBILE TRA I DUE PROFILI
- (B) ABBASSARE PROFILI (7)
- (C) MONTARE MANIGLIA (20)

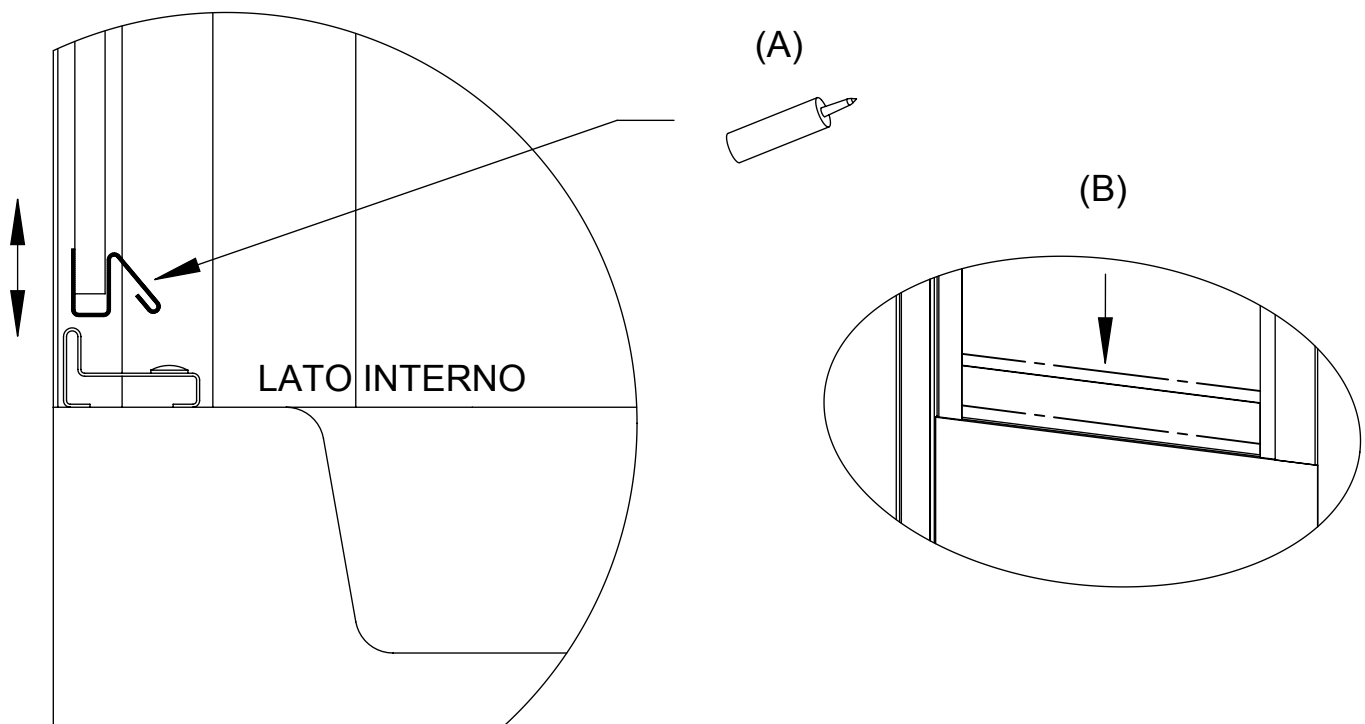

FASE 150

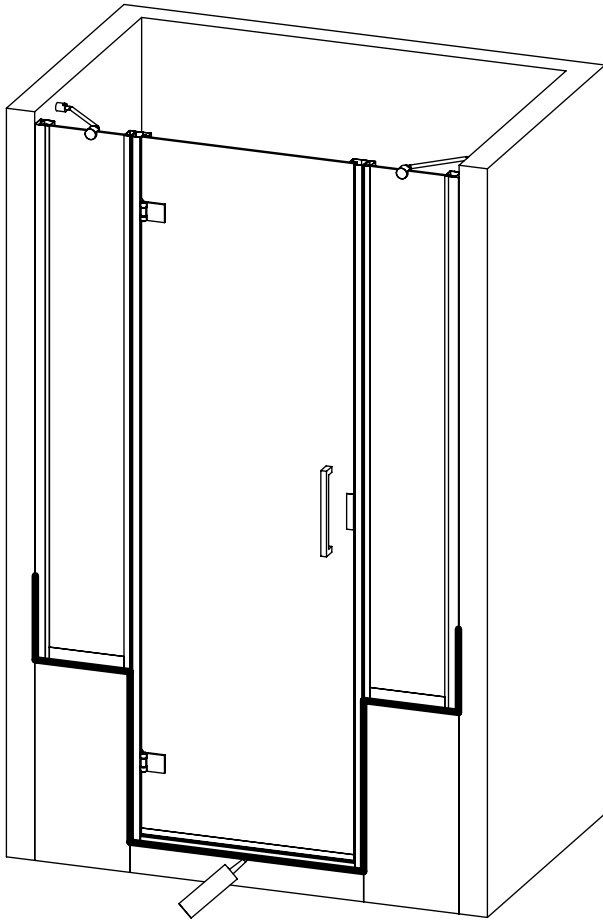

(A) SILICONARE NEL LATO ESTERNO IL PROFILO (8) E (7)

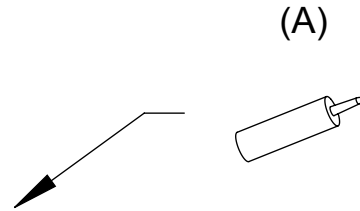

(B) SILICONARE NEL LATO INTERNO I PROFILI (5), (4) E (10)

