

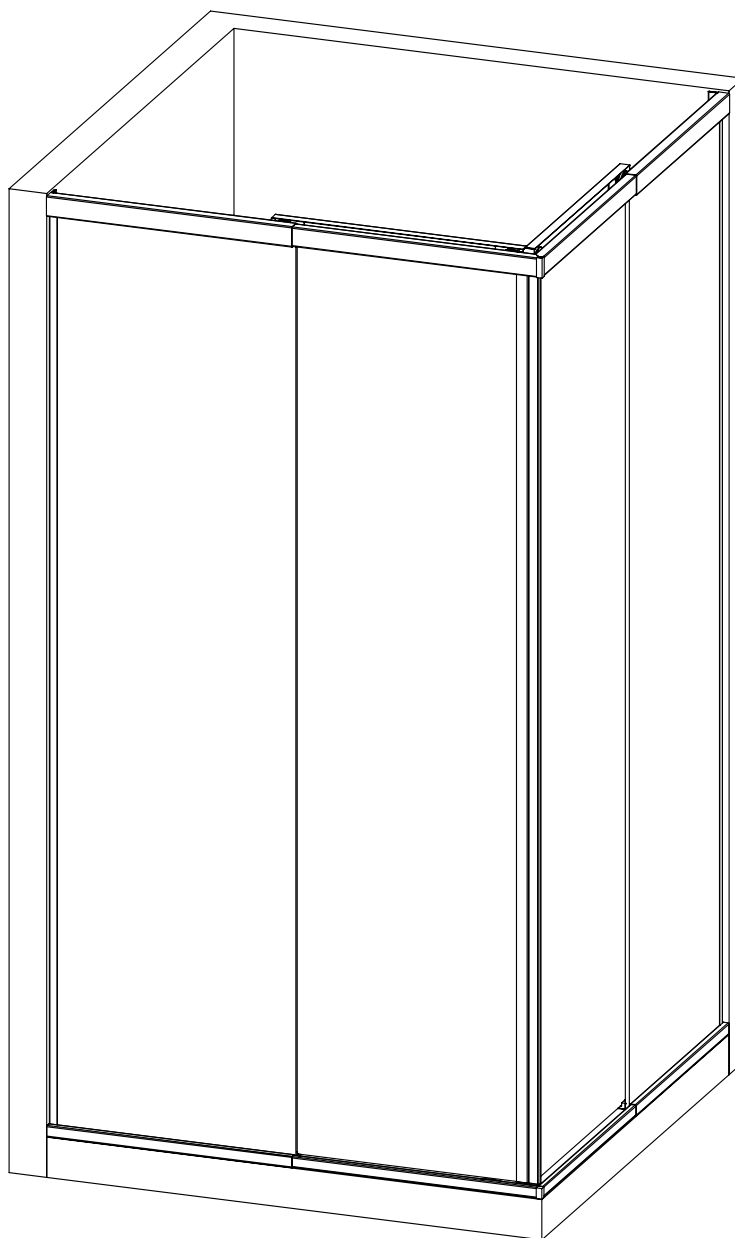

BIANCHI & FONTANA

MYLO MY2 + MY2



MATERIALE CONTENUTO ALL'INTERNO DELL'IMBALLO COMPOSTO DA 2 SCATOLE:

1. ANTA SCORREVOLE DESTRA, ANTA FISSA DESTRA E PROFILI TELAIO CON SACCHETTO PER IL FISSAGGIO COMPOSTO DA 6 VITI CON TASSELLI
2. ANTA SCORREVOLE SINISTRA , ANTA FISSA SINISTRA E PROFILI TELAIO CON SACCHETTO PER IL FISSAGGIO COMPOSTO DA 6 VITI CON TASSELLI

CONDIZIONI DI BASE

COMPENSAZIONE STANDARD FINO
ALL'ESTENSIONE MASSIMA DEL BOX

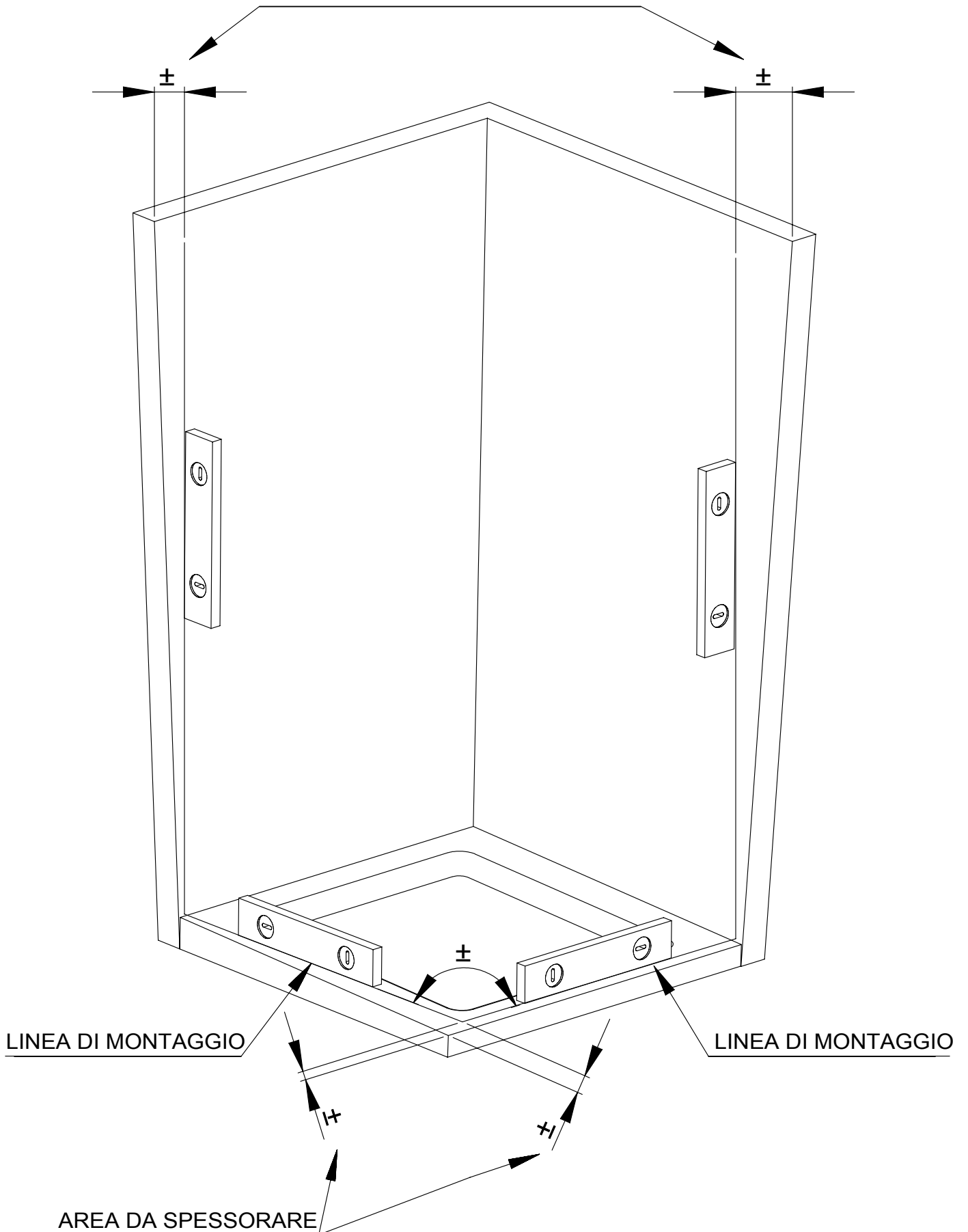

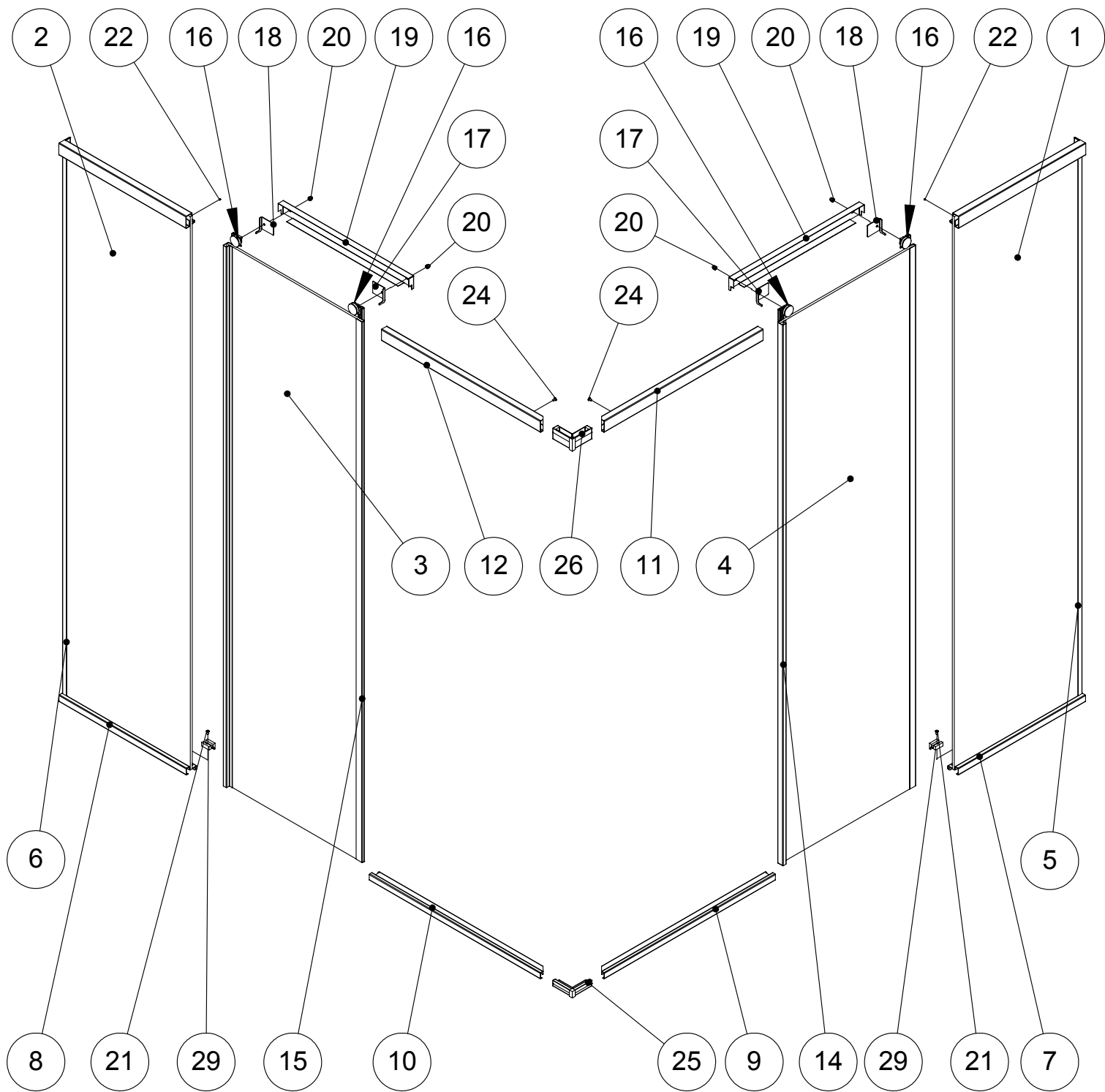

KIT MONTAGGIO DOTAZIONE



12 VITI INOX



12 TASSELLI Ø6

ATTREZZI NECESSARI

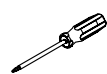

CACCIAVITE A CROCE



CACCIAVITE A TAGLIO

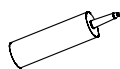

SILICONE

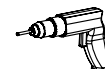

TRAPANO (PUNTA Ø6)



MATITA

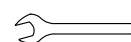

CHIAVE (ch.10)



METRO

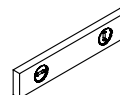

BOLLA

FASE 10

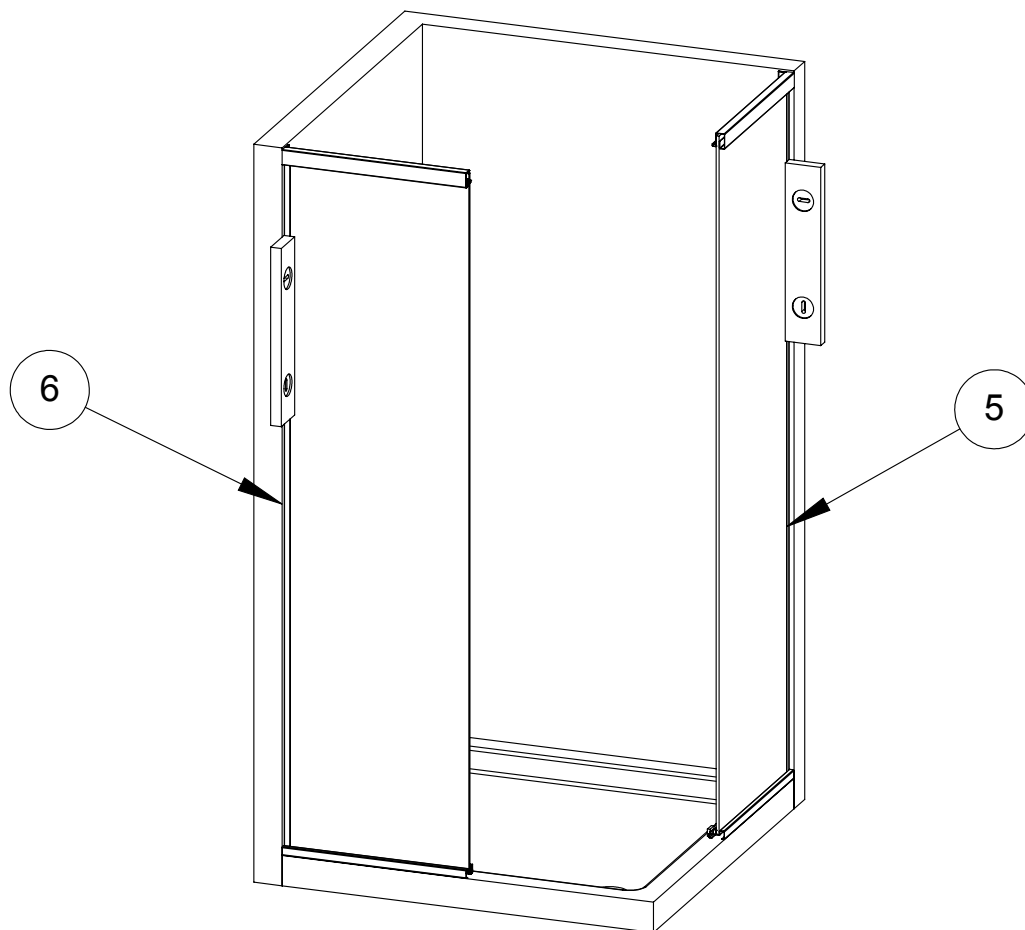

- (A) TOGLIERE LA PELLICOLA PROTETTIVA DAI PROFILI DELLE ANTE FISSE DESTRA E SINISTRA PRIMA DEL MONTAGGIO
- (B) POSIZIONARE L'ANTA FISSA DESTRA E SINISTRA SUL PIATTO DOCCIA IN BASE ALLE MISURE DI POSA
- (C) POSIZIONARE I PROFILI (5) E (6) E UTILIZZARLI PER TRACCIARE LE FORATURE DI FISSAGGIO ALLA PARETE
- (D) ESEGUIRE I FORI PER I TASSELLI
- (E) INSERIRE I TASSELLI

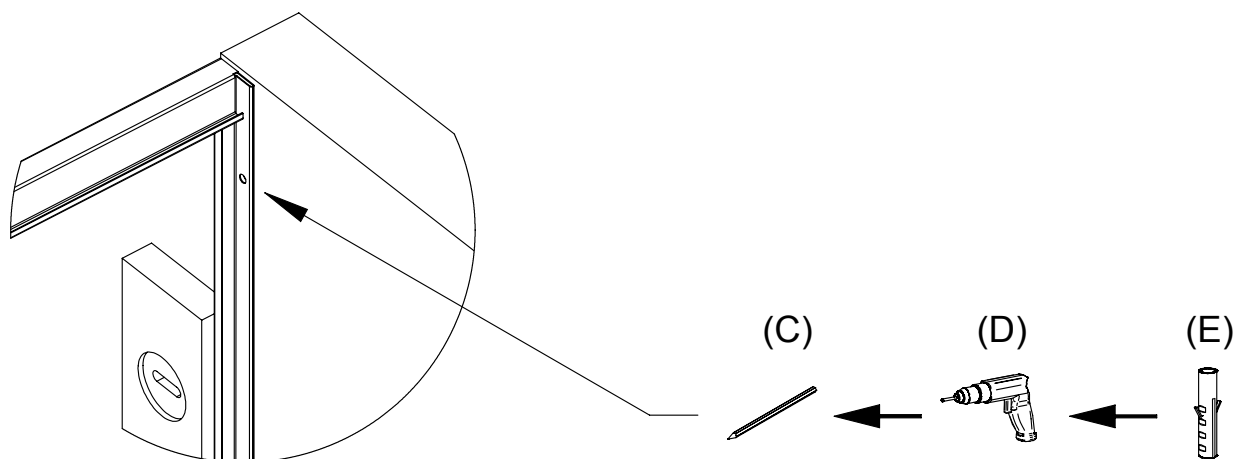

FASE 20

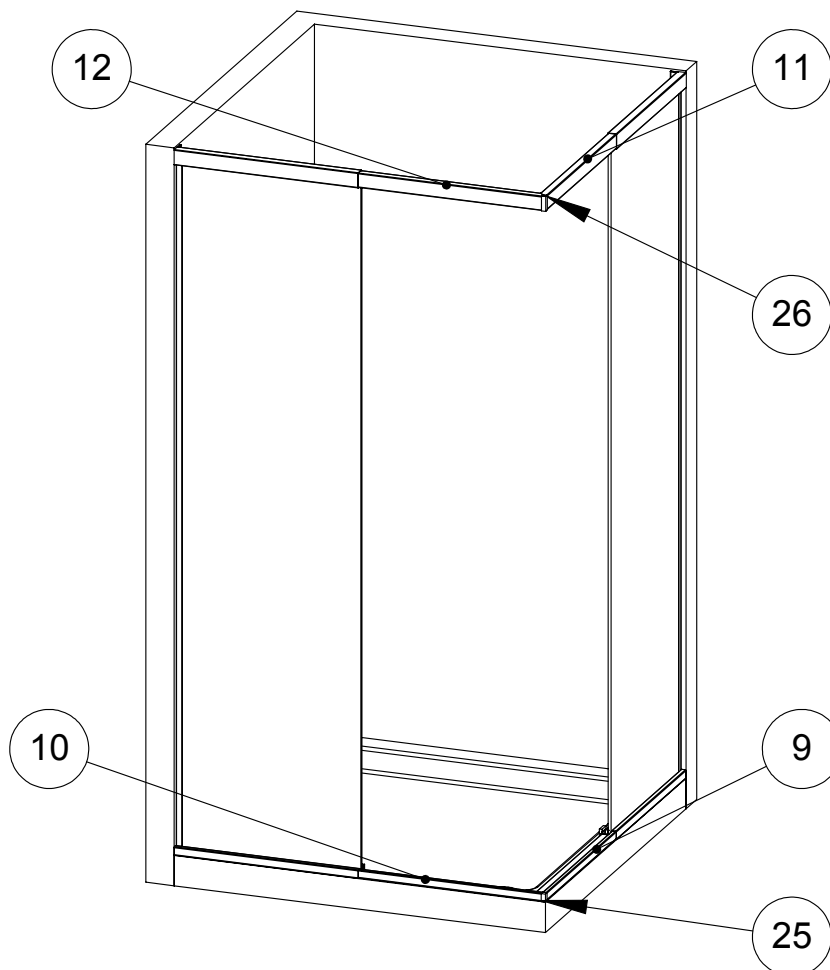

- (A) INSERIRE I PROFILI (9) (10) E (11) (12) NEI RISPETTIVI PROFILI DELLE PARETI FISSE
- (B) INSERIRE I PROFILI ESTENSIBILI IN ANGOLO CON GLI ELEMENTI ANGOLARI (25) PER LA PARTE INFERIORE E (26) PER LA PARTE SUPERIORE
- (C) FISSARE L'ELEMENTO ANGOLARE SUPERIORE (26) TRAMITE LE VITI (24)

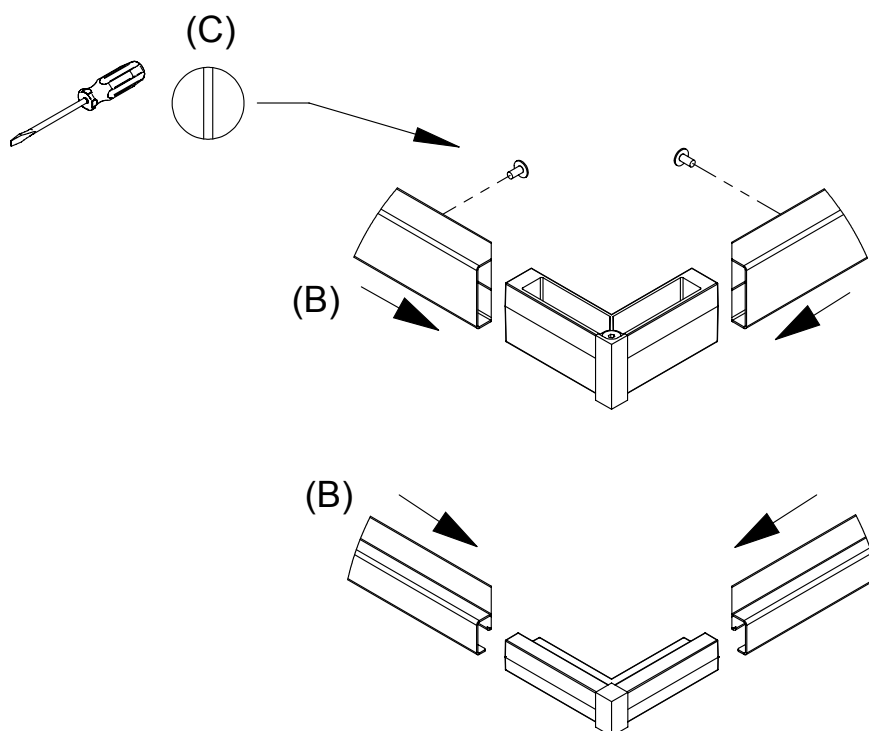
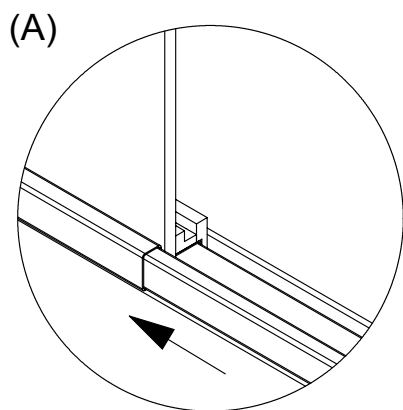

FASE 30

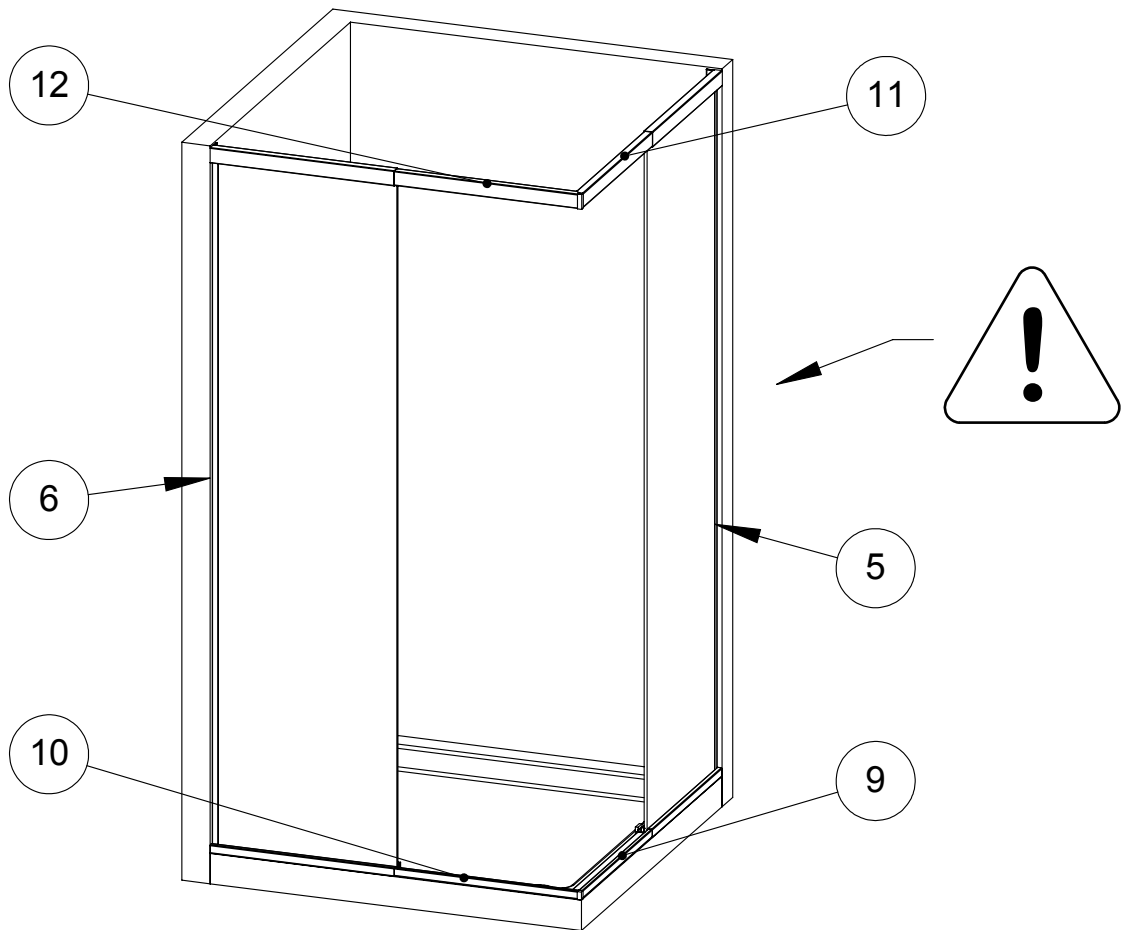

- (A) REGOLARE L'ESTENSIBILITA' DEL BOX E BLOCCARE I PROFILI ESTENSIBILI INFERIORI CON LE VITI (21) E I PROFILI SUPERIORI CON LE VITI (22)
- (B) REGOLARE LA STRUTTURA E FISSARE I PROFILI (5) E (6) A MURO TRAMITE LE VITI CON TASSELLI

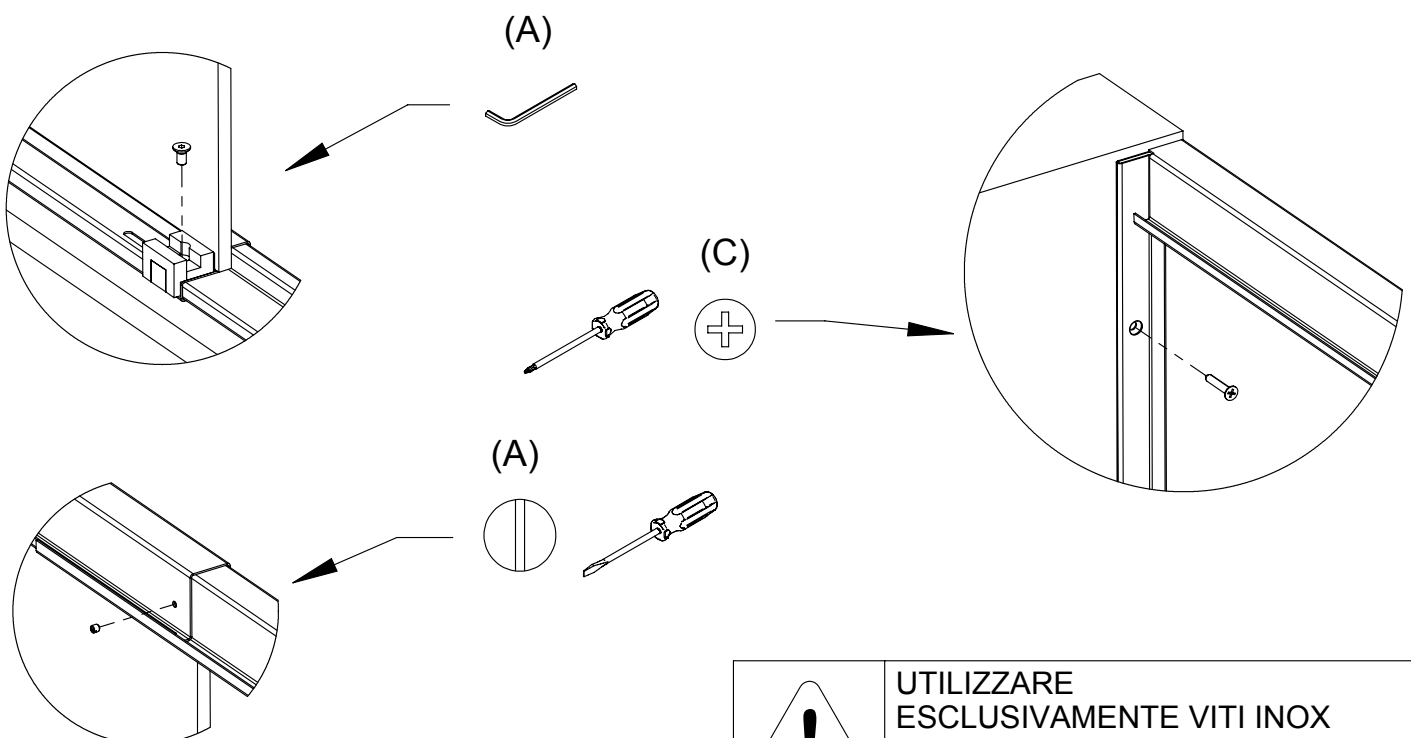

 **UTILIZZARE ESCLUSIVAMENTE VITI INOX**
il non utilizzo di viti inox può trasmettere la presenza di ruggine nella struttura

FASE 40

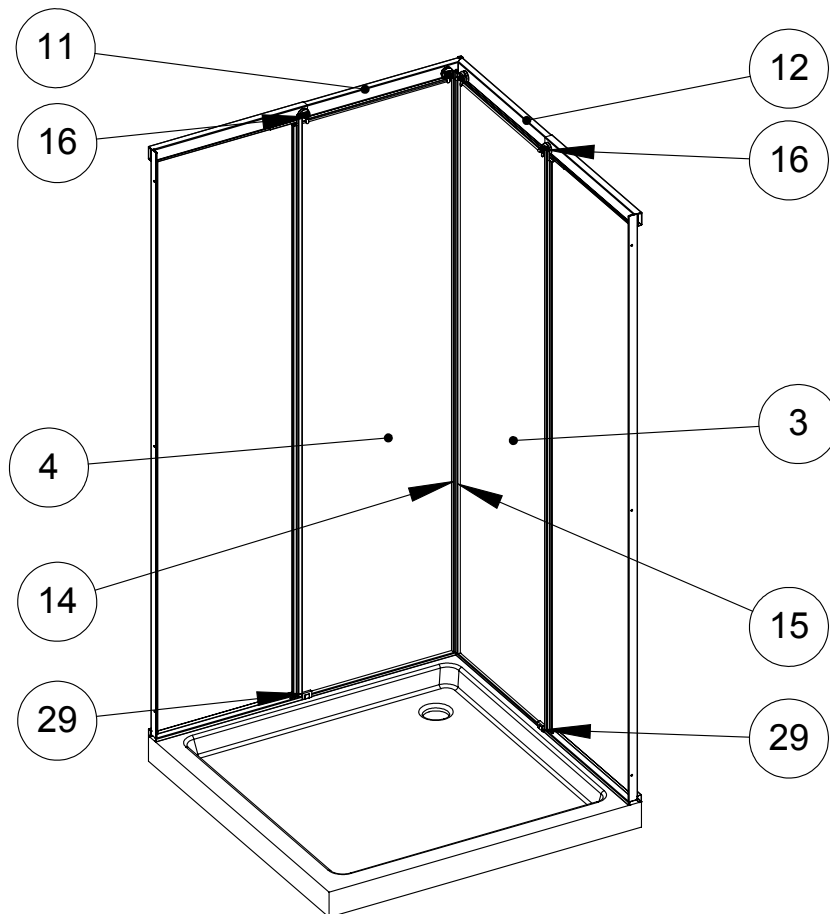

- (A) TOGLIERE LA PELLICOLA PROTETTIVA DAI PROFILI DELLE ANTE SCORREVOLI
- (B) APRIRE I TASSELLI (29) PER FACILITARE L'INSERIMENTO DELLE ANTE SCORREVOLI
- (C) MONTARE LE ANTE SCORREVOLI (3) E (4) POSIZIONANDO LE RUOTE (16) NELLE APPOSITE GUIDA SUI PROFILI DI SCORRIMENTO (11 E 12)
- (D) RICHIUDERE I TASSELLI DI GUIDA (29)
- (E) ACCOSTARE I PROFILI (14 E 15) DELLE ANTE SCORREVOLI E REGOLARE GLI ECCENTRICI DELLE RUOTE AL FINE DI OTTENERE UNA CHIUSURA PERFETTA

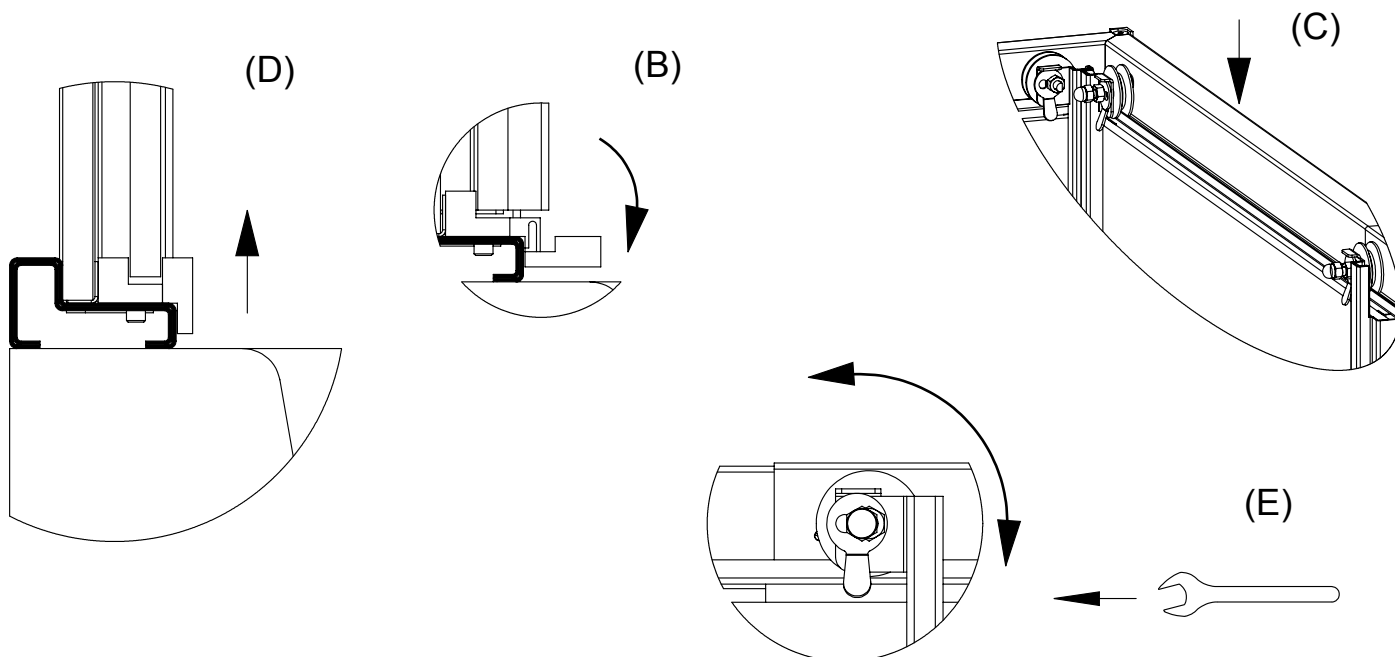

FASE 50

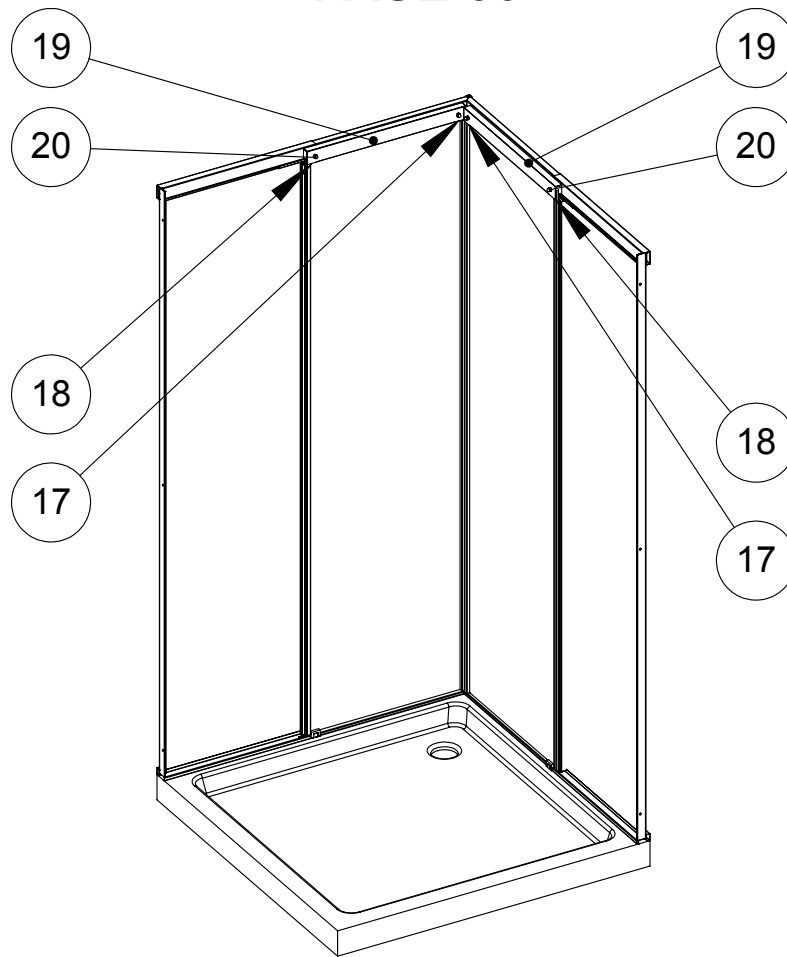

- (A) MONTARE I GANCI ANTI-SCARRUCOLAMENTO (17) E (18) SULLE RUOTE E CHIUDERE CON I PROFILO DI COPERTURA (19) FISSANDOLI ALLE RUOTE CON I DADI ESAGONALI CHIUSI (20)

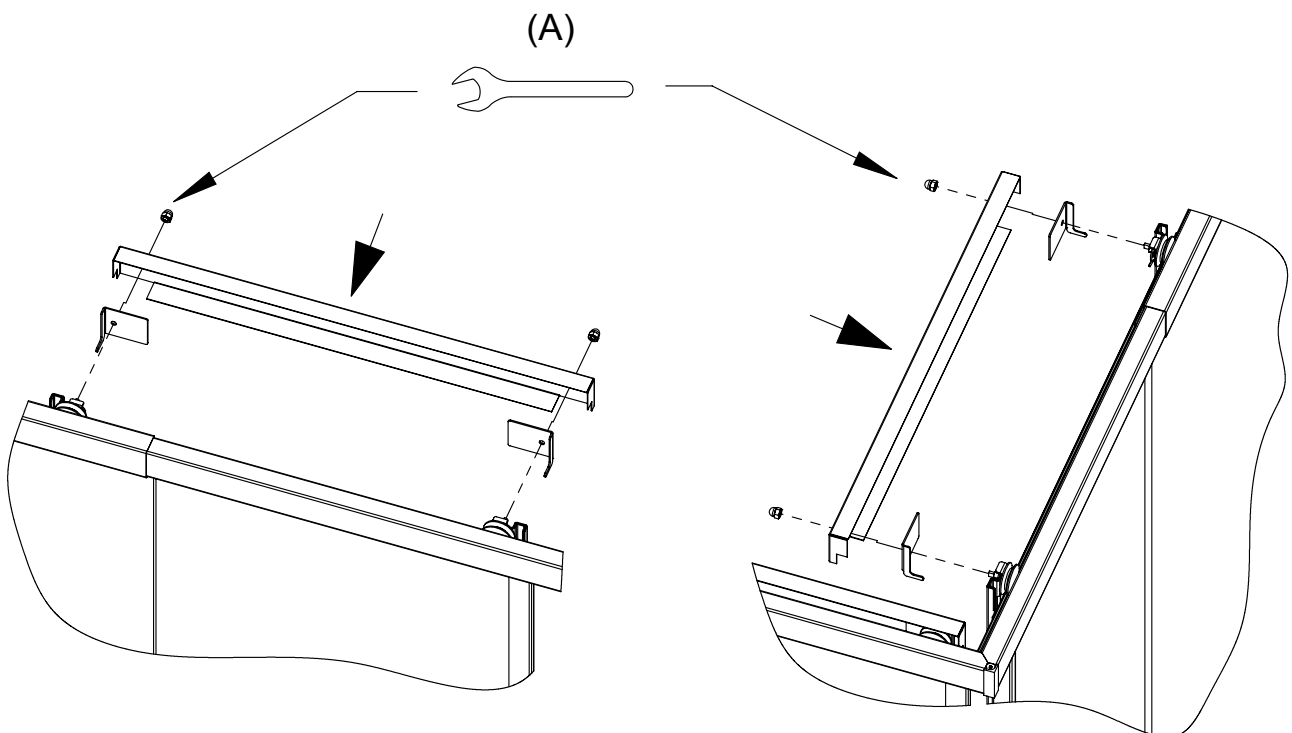

FASE 60

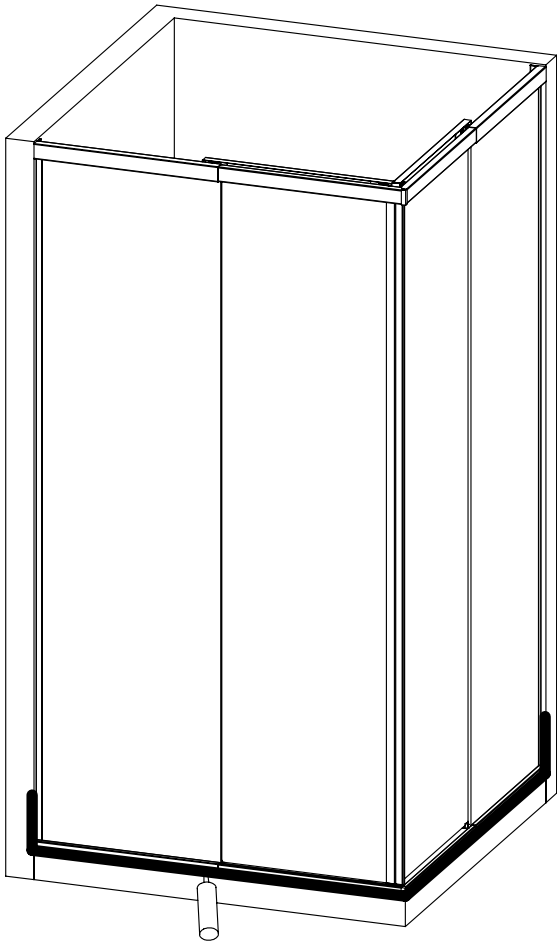

(A) SILICONARE NEL LATO ESTERNO I
PROFILI (7) (9) E (8) (10)
SILICONARE NEL LATO ESTERNO I
PROFILI (5) E (6) DI CIRCA 30 cm

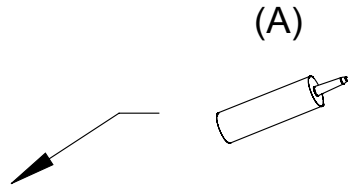

(B) SILICONARE NEL LATO INTERNO
I PROFILI (5) E (6)

	PER AVERE UNA PERFETTA TENUTA, MAI SILICONARE INTERNAMENTE I PROFILI INFERIORI (BORDO PIATTO)
--	--

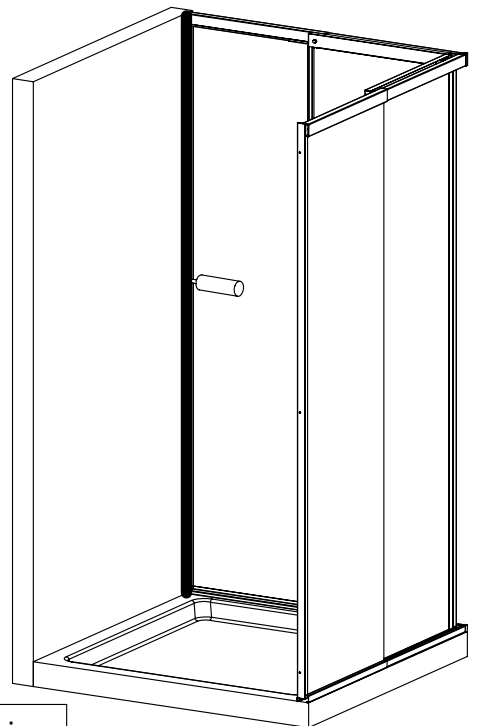
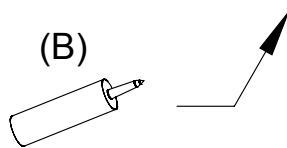
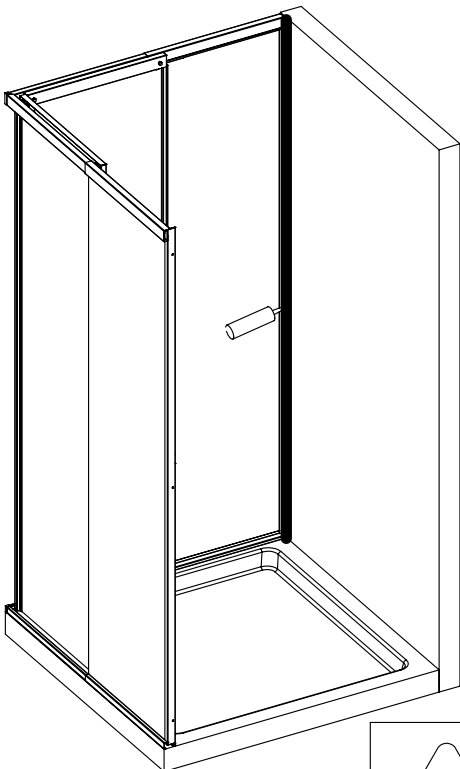

	E' consigliabile utilizzare la cabina trascorso il periodo di asciugatura indicato dal sigillante utilizzato
--	--