

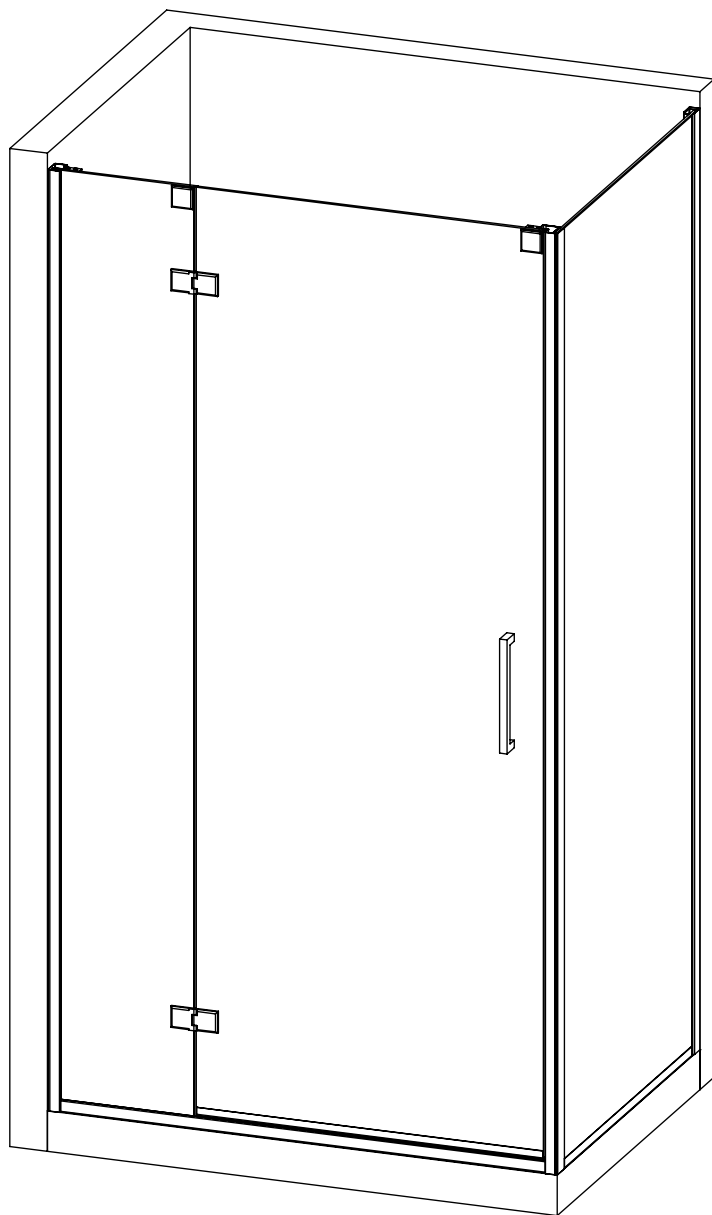

**BIANCHI & FONTANA**

**ZAKIA ZAB+PZL**



**MATERIALE CONTENUTO ALL'INTERNO DELL'IMBALLO COMPOSTO DA 2 SCATOLE:**

1. ANTA BATTENTE COMPLETA DI MANIGLIA, PROFILI TELAIO CON SACCHETTO PER IL FISSAGGIO COMPOSTO DA 6 VITI CON TASSELLI
2. PARETE FRONTALE FISSA E PARETE LATERALE FISSA

# CONDIZIONI DI BASE

COMPENSAZIONE STANDARD FINO  
ALL'ESTENSIONE MASSIMA DEL BOX

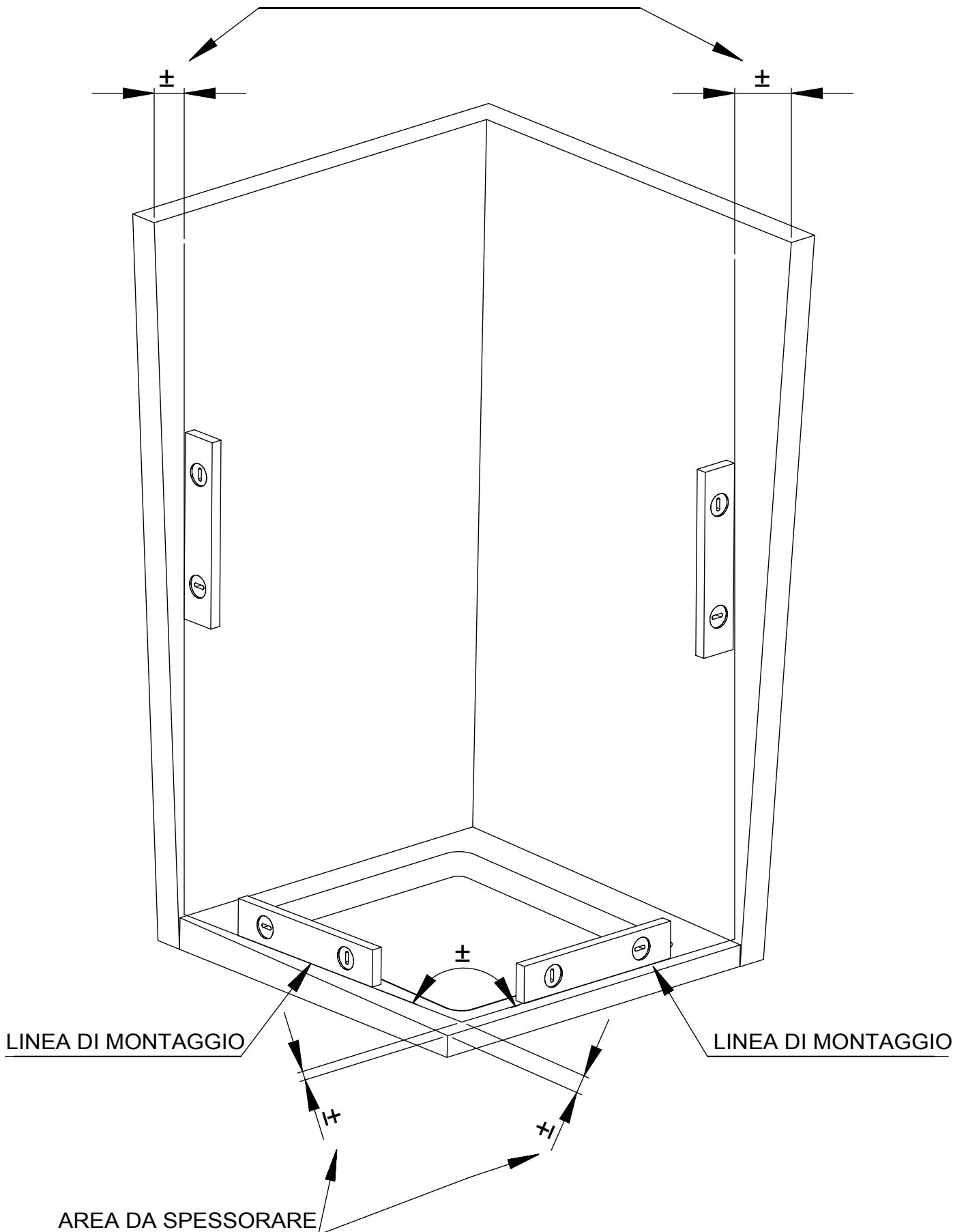

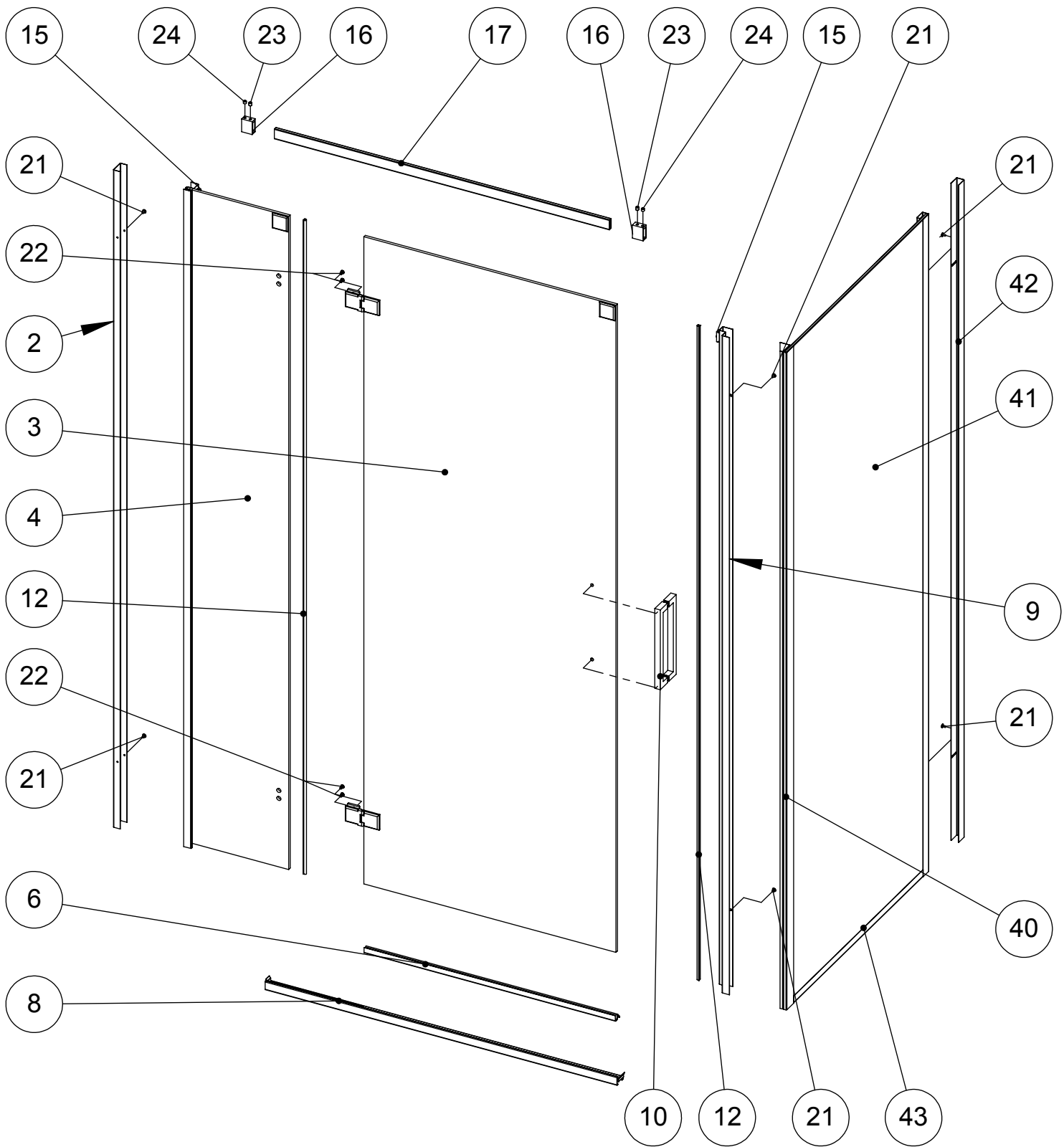

### KIT MONTAGGIO DOTAZIONE



6 VITI INOX



6 TASSELLI Ø6

### ATTREZZI NECESSARI



CACCIAVITE  
A CROCE



SILICONE



MATITA



METRO

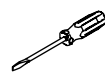

CACCIAVITE  
A TAGLIO



TRAPANO  
(PUNTA Ø6)



BRUGOLA  
(ch.3)

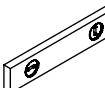

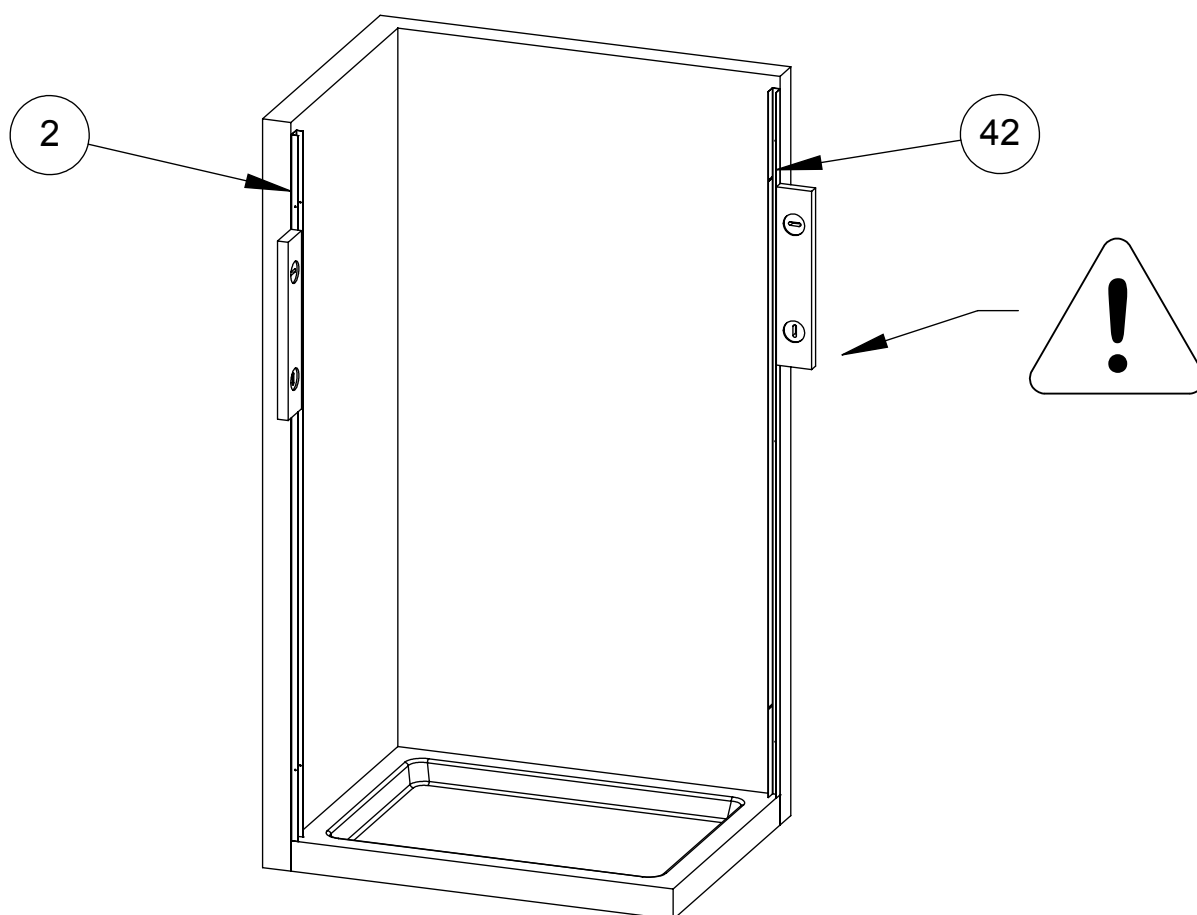

BOLLA

## FASE 10

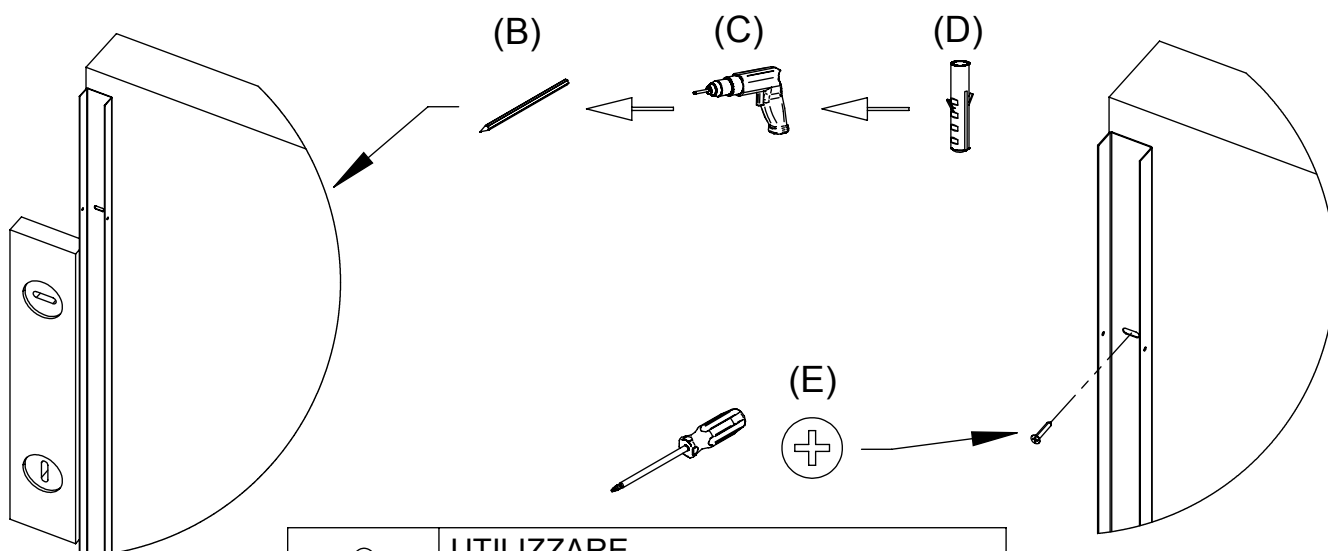

- (A) TOGLIERE LA PELLICOLA PROTETTIVA DAI PROFILI (2) E (42) PRIMA DEL MONTAGGIO
- (B) METTERE A PIOMBO I PROFILI (2) E (42) E UTILIZZARLI PER TRACCIARE LE FORATURE DI FISSAGGIO ALLA PARETE
- (C) ESEGUIRE I FORI PER I TASSELLI
- (D) INSERIRE I TASSELLI
- (E) FISSARE I PROFILI DI COMPENSAZIONE (2) E (42) A MURO TRAMITE LE VITI CON TASSELLI ACCERTANDO CHE I COMPENSATORI SIANO PERFETTAMENTE A PIOMBO



 **UTILIZZARE  
ESCLUSIVAMENTE VITI INOX**  
il non utilizzo di viti inox può trasmettere  
la presenza di ruggine nella struttura

## FASE 20

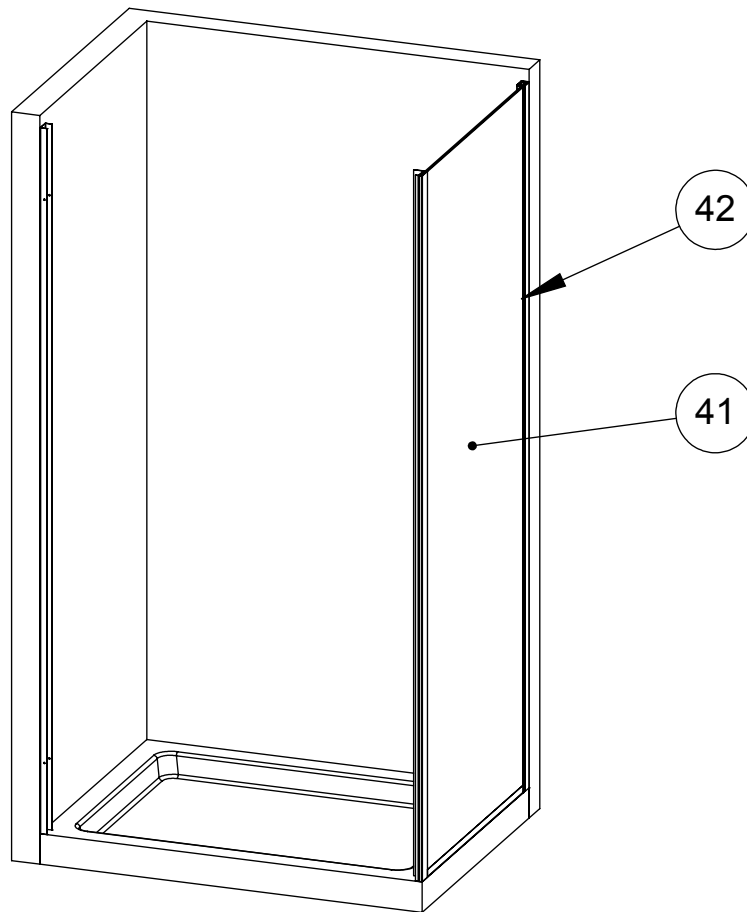

- (A) TOGLIERE LA PELLICOLA PROTETTIVA DAI PROFILI DELLA PARETE LATERALE PRIMA DEL MONTAGGIO
- (B) INSERIRE LA PARETE LATERALE (41) NEL PROFILO (42)
- (C) FISSARE I PROFILI (41) E (42) CON LE VITI (21)

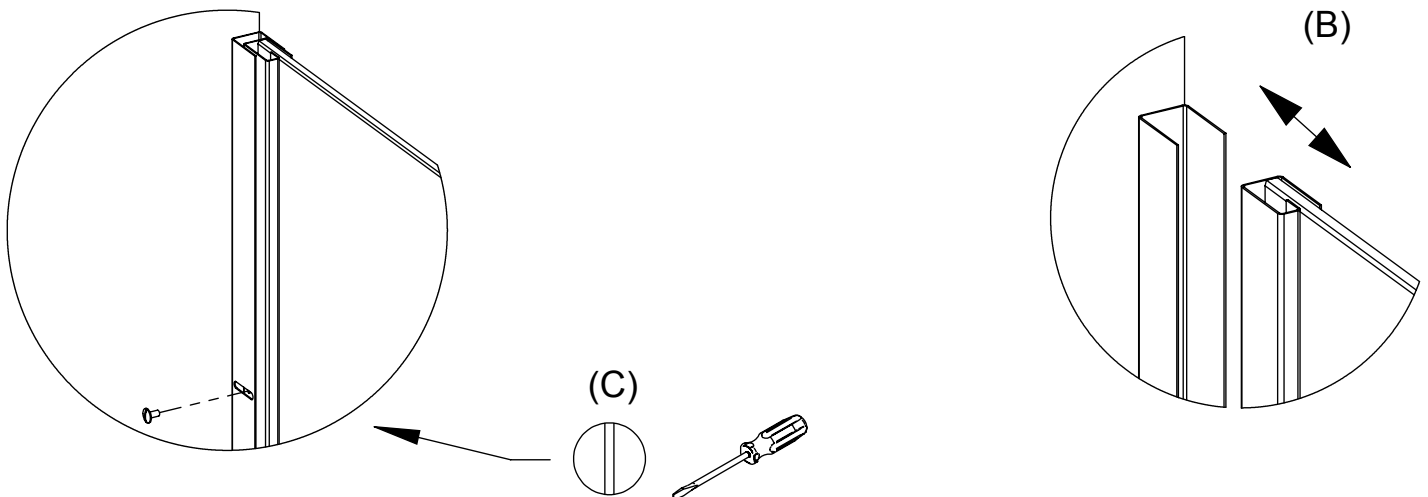

## FASE 30

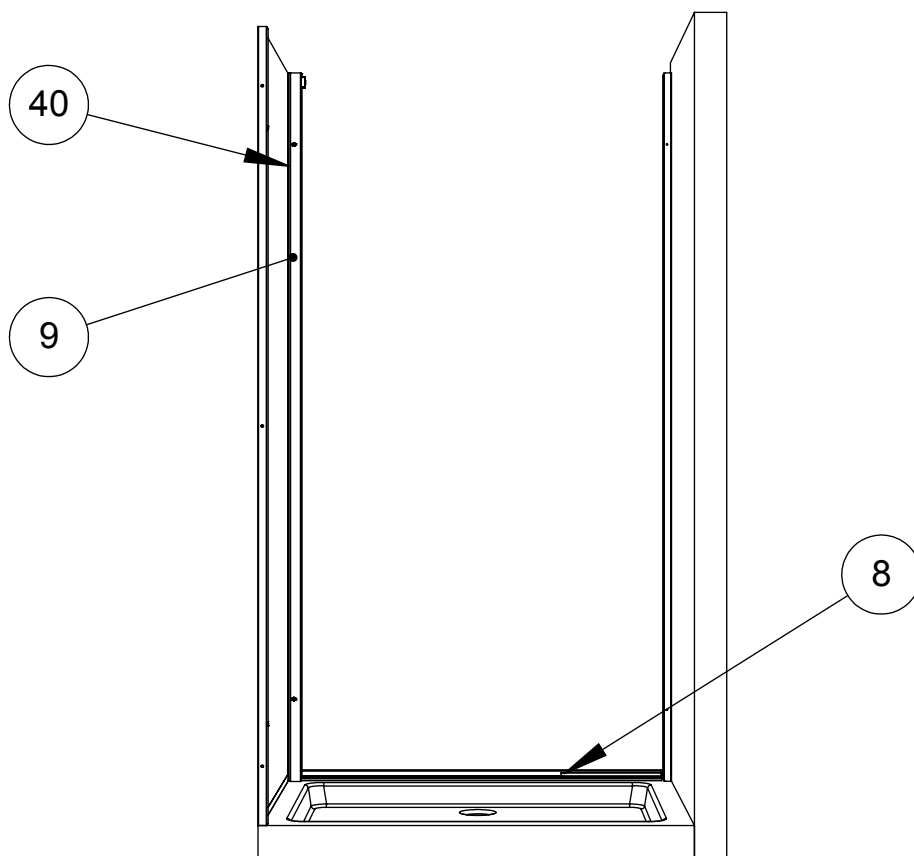

- (A) TOGLIERE LA PELLICOLA PROTETTIVA DAL PROFILO (9) e (8) PRIMA DEL MONTAGGIO
- (B) POSIZIONARE IL PROFILO A TERRA (8) TRA I DUE COMPENSATORI
- (C) INSERIRE IL PROFILO (9) NEL PROFILO DI COMPENSAZIONE (40) E INCASTRARLO CON IL PROFILO A TERRA (8)
- (D) REGOLARE LA STRUTTURA E BLOCCARE IL PROFILO (9) CON LE VITI (21) IN DOTAZIONE

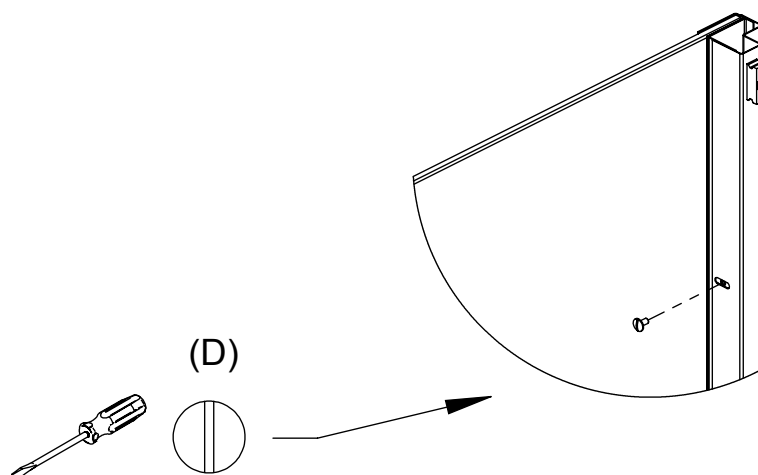
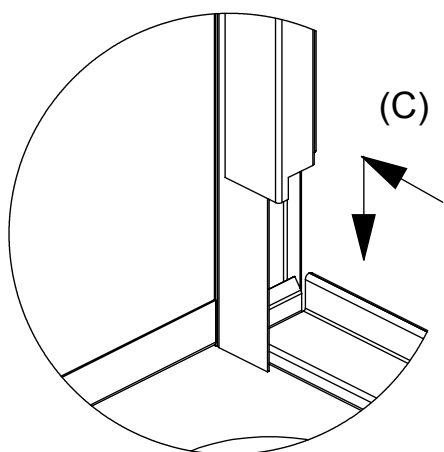

# FASE 40

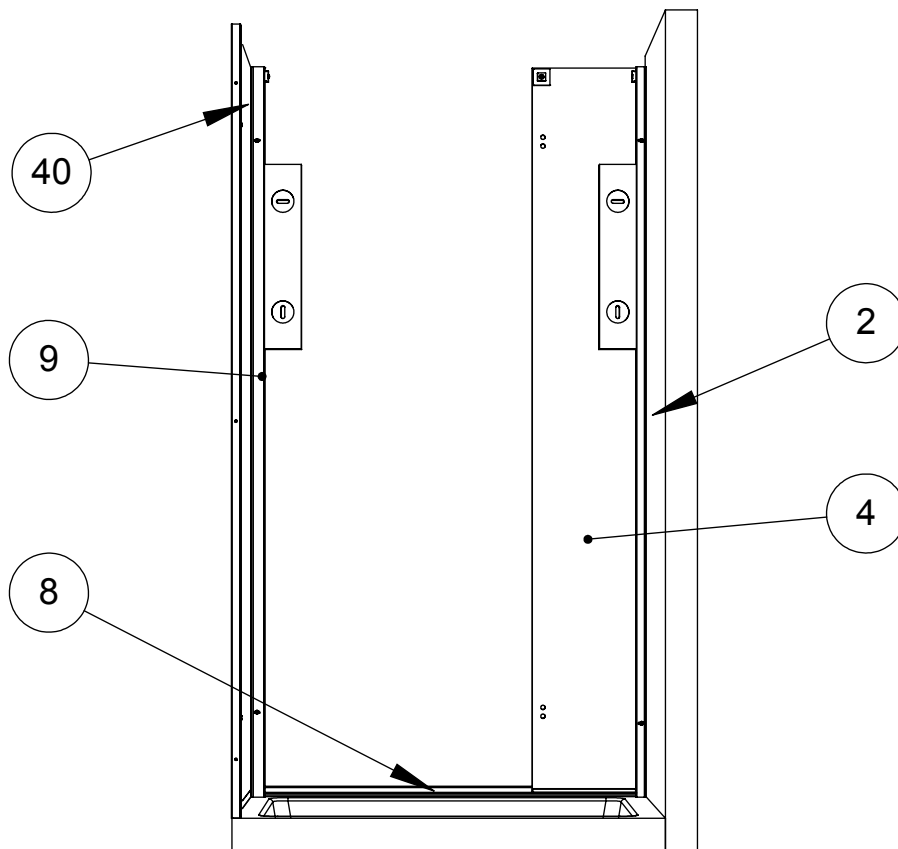

- (A) TOGLIERE LA PELLICOLA PROTETTIVA DAI PROFILI DELLA PARETE FRONTALE PRIMA DEL MONTAGGIO
- (B) INSERIRE LA PARETE FRONTALE (4) NEL PROFILO DI COMPENSAZIONE (2) E INCASTRARLA CON IL PROFILO A TERRA (8)
- (C) BLOCCARE LA PARETE FRONTALE (4) CON LE VITI (21) IN DOTAZIONE
- (D) REGOLARE LA STRUTTURA TRAMITE LE VITI (21) IN DOTAZIONE PER OTTENERE LA MESSA A PIOMBO DELLA PARETE FRONTALE

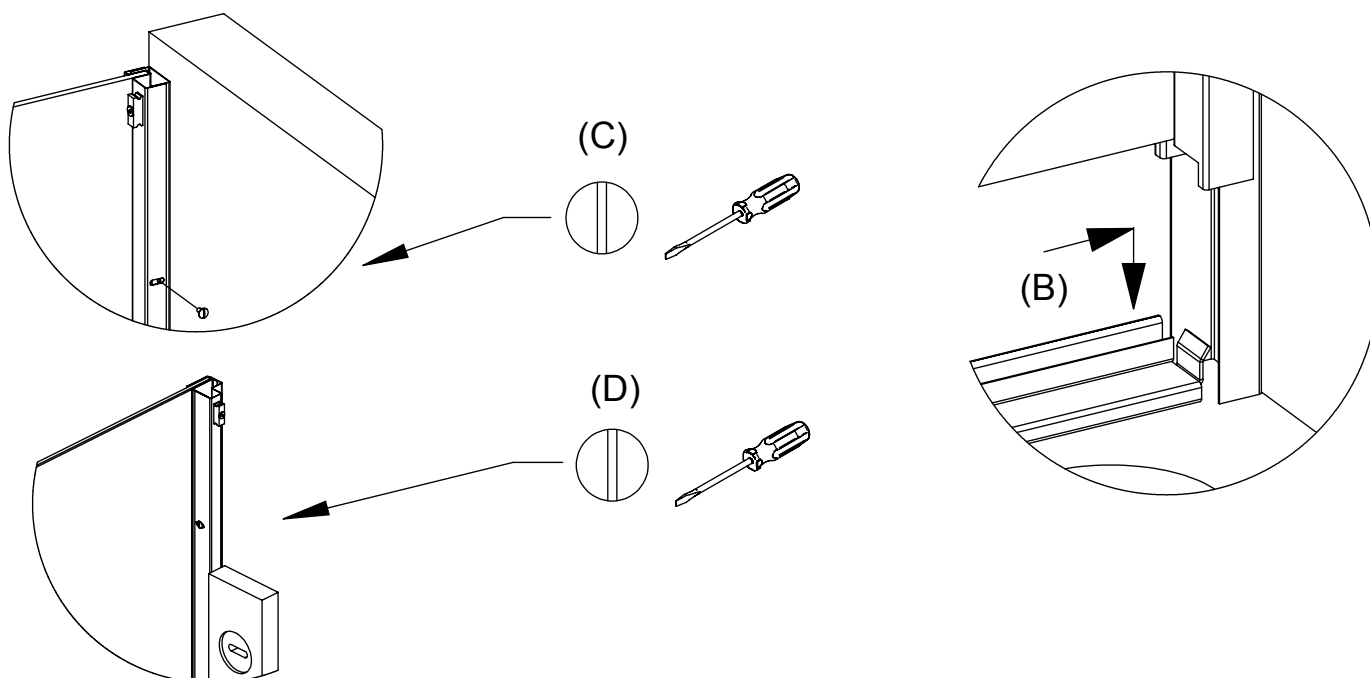

## FASE 50

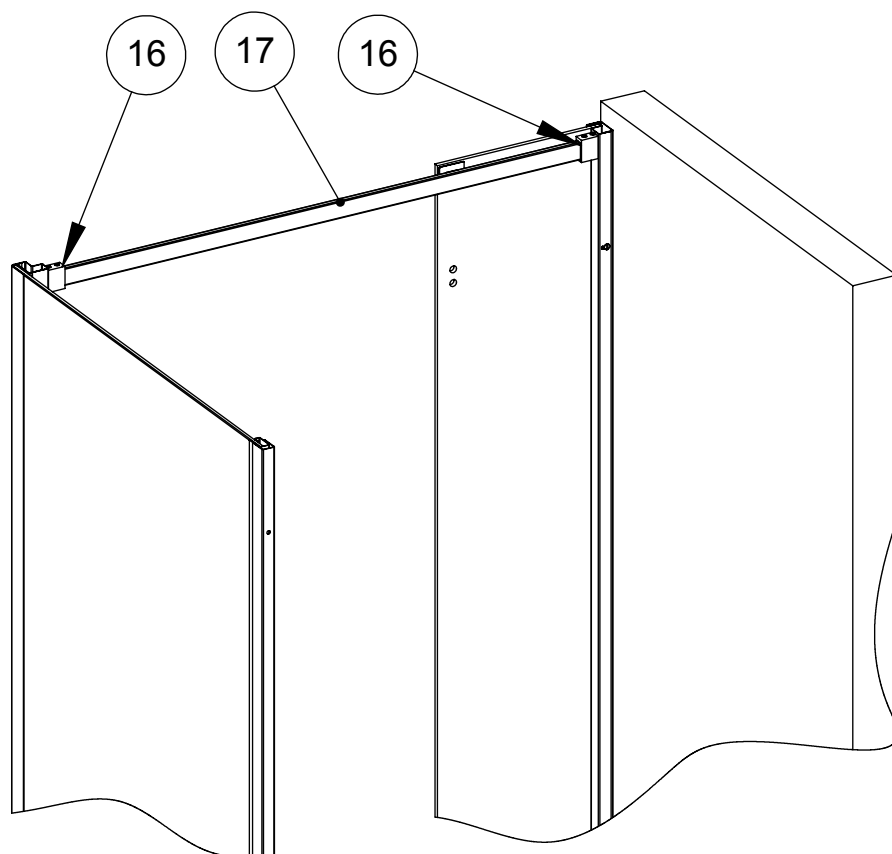

- (A) INSERIRE IL PROFILO SUPERIORE (17) CON LE BOCCOLE (16)
- (B) SCORRERE LE BOCCOLE (16) SOPRA I BLOCCHI (15) E BLOCCARE LE BOCCOLE MEDIANTE LE VITI (23) E (24)

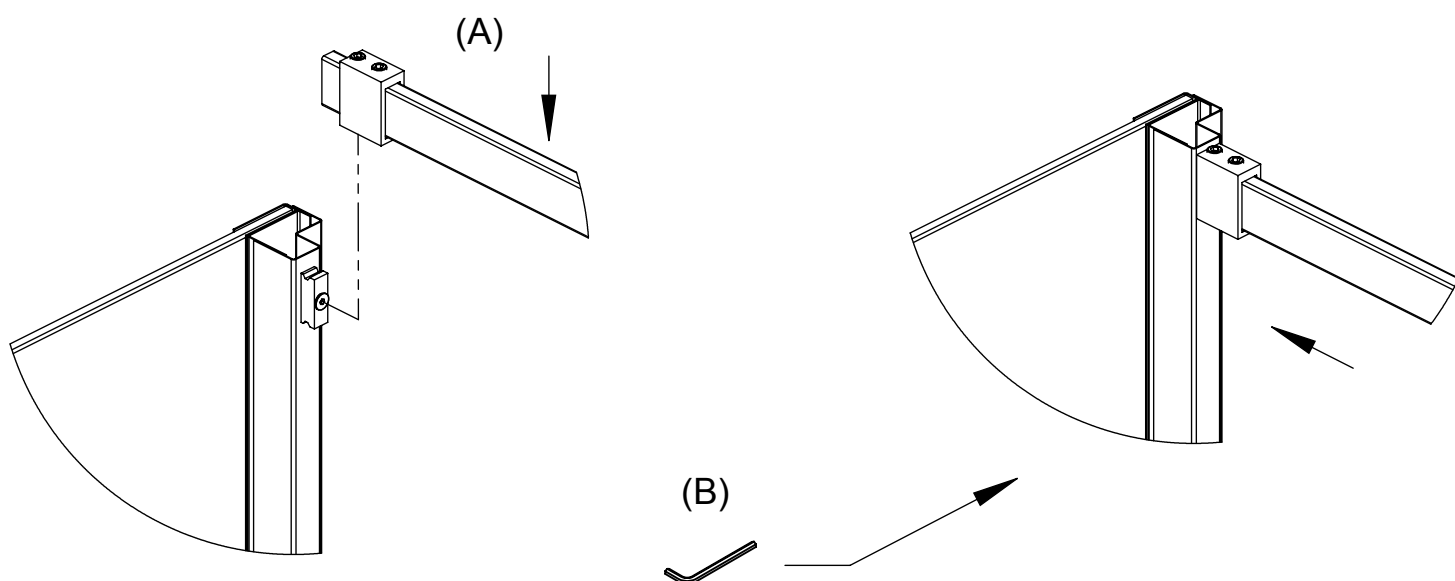



# FASE 60

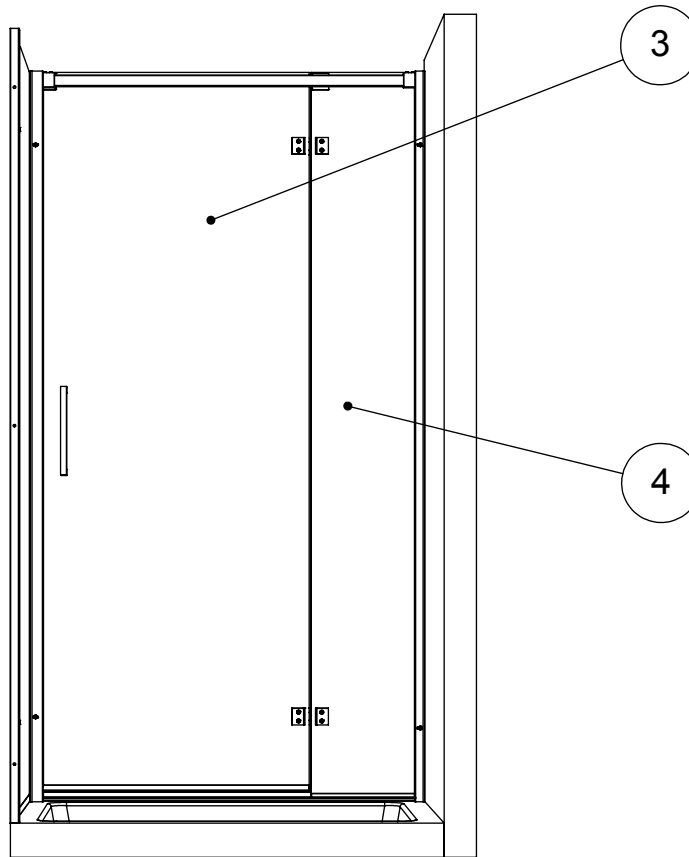

- (A) TOGLIERE LA PELLICOLA PROTETTIVA DAI RIMANENTI PROFILI DEL BOX
- (B) MONTARE L'ANTA (3) SULLA PARETE FRONTALE (4)
- (C) BLOCCARE LE CERNIERE DELL'ANTA CON LE 4 VITI (22) IN DOTAZIONE
- (D) REGOLARE LA STRUTTURA TRAMITE LE VITI (21) PER OTTENERE LA MESSA A PIOMBO DELL'ANTA E DELLA PARETE FRONTALE

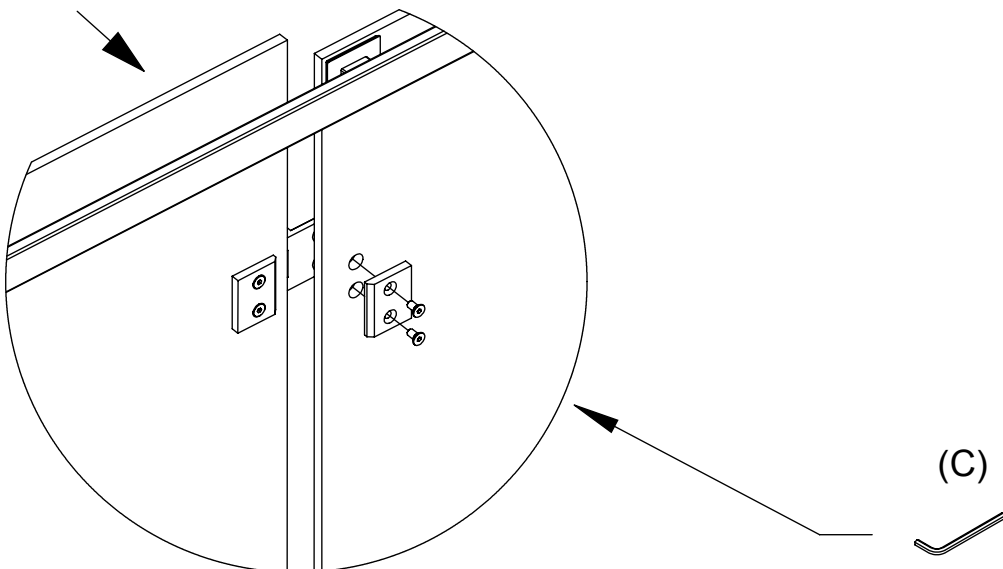

## FASE 70

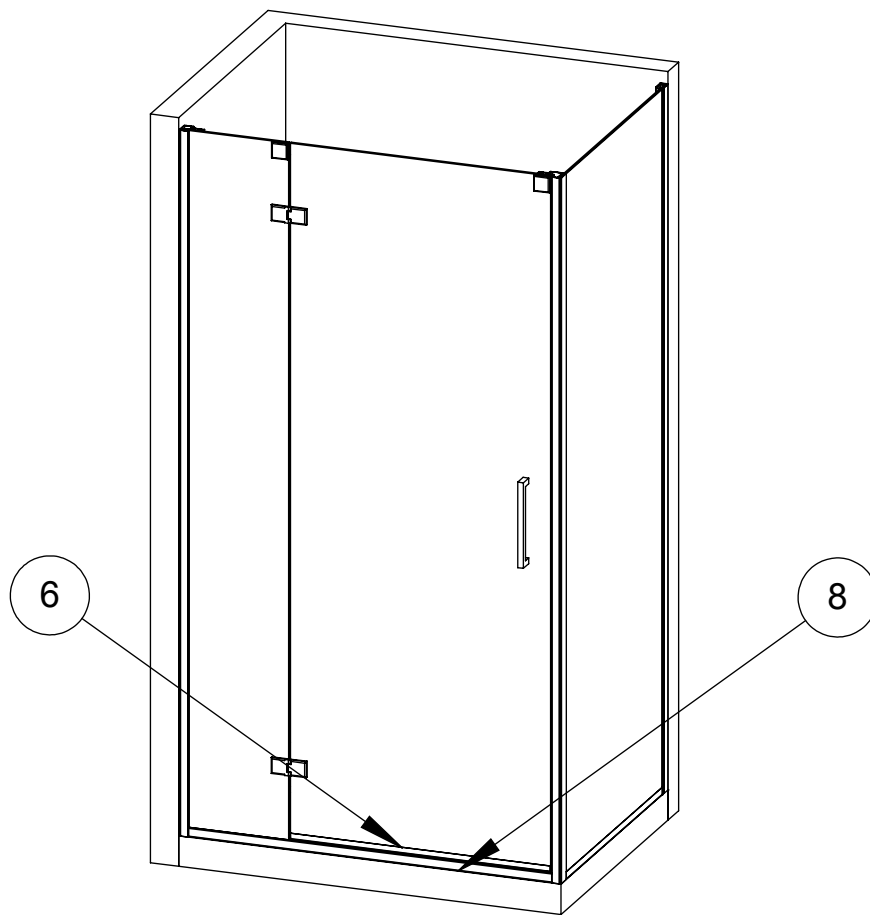

(A) INCASTRARE E SILICONARE IL PROFILO FRANGIACQUA (6) AL CRISTALLO DELLA PORTA, REGOLANDOLO PER EVITARE IL CONTATTO CON IL PROFILO DI BASE (8) E LASCIANDO MENO ARIA POSSIBILE TRA I DUE PROFILI

(B) MONTARE MANIGLIA (10)

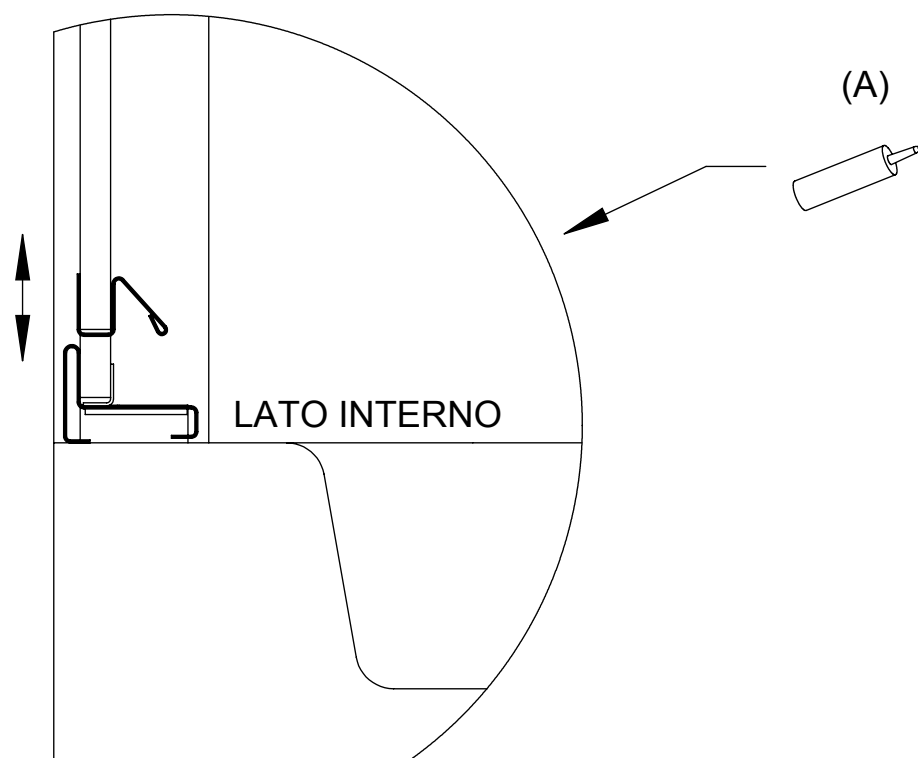

## FASE 80

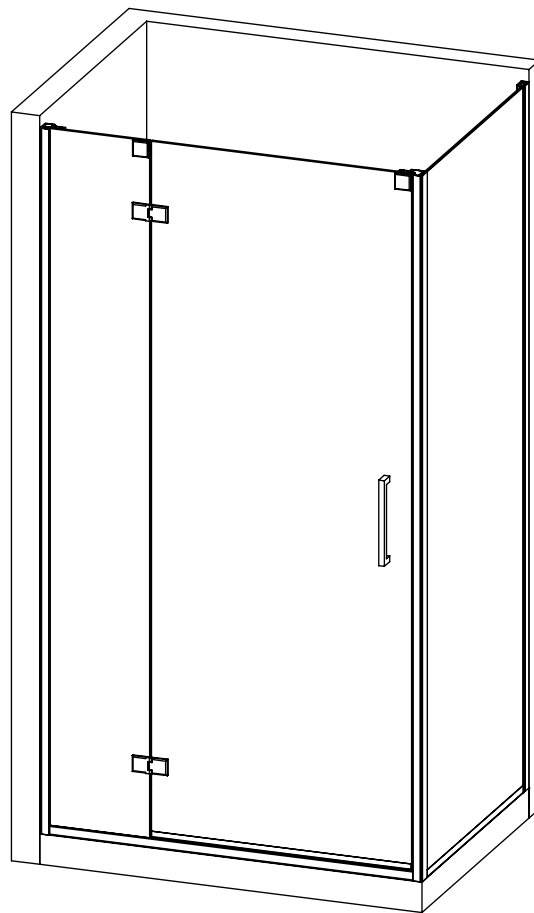

(A) MONTARE LE GUARNIZIONE (12) COME DA SCHEMA

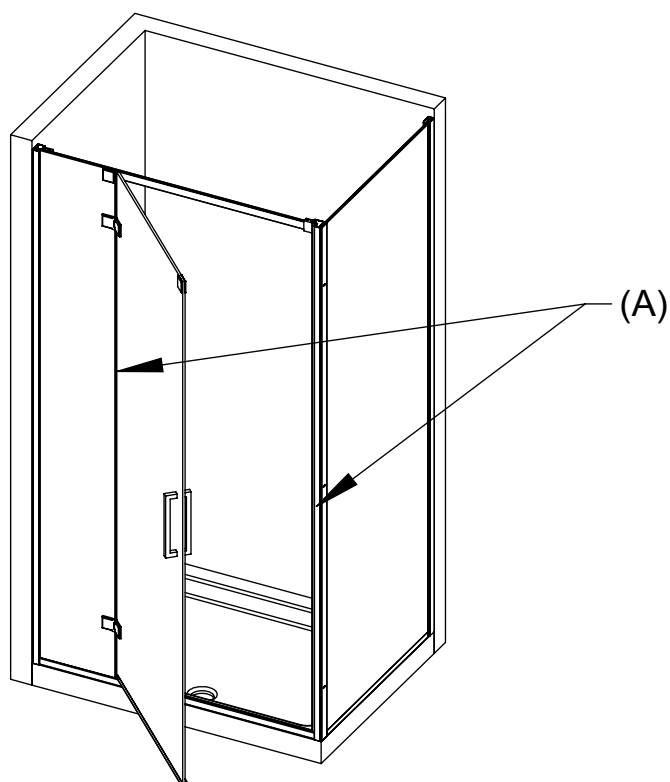

# FASE 90

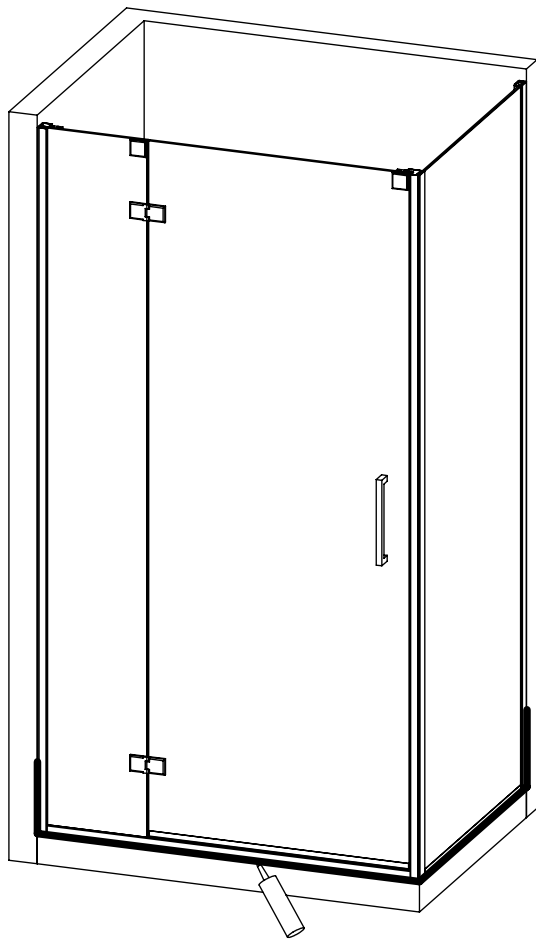

(A) SILICONARE NEL LATO ESTERNO I PROFILI (8) E (43)  
SILICONARE NEL LATO ESTERNO I PROFILI (1) E (42) DI CIRCA 30 cm

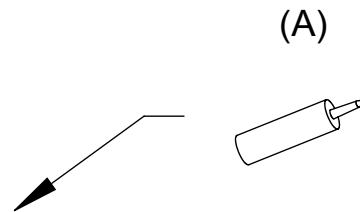

(B) SILICONARE NEL LATO INTERNO I PROFILI (1) E (42)

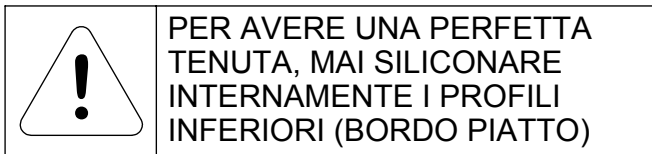

PER AVERE UNA PERFETTA TENUTA, MAI SILICONARE INTERNAMENTE I PROFILI INFERIORI (BORDO PIATTO)

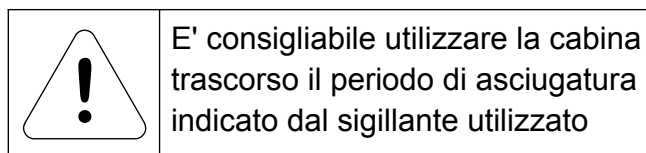
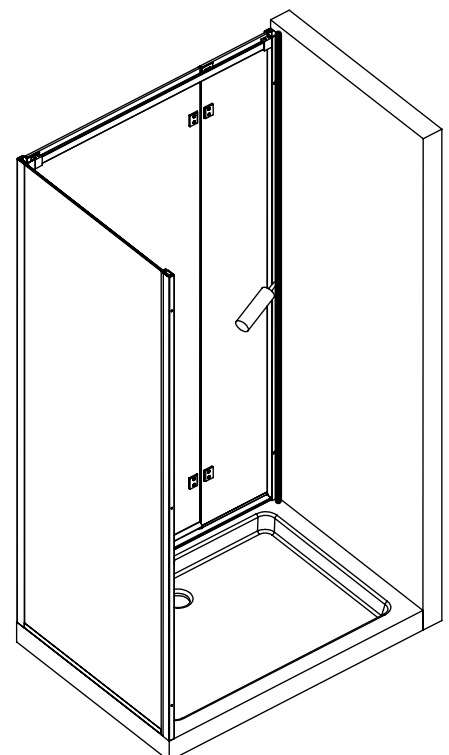
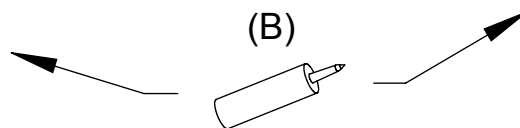
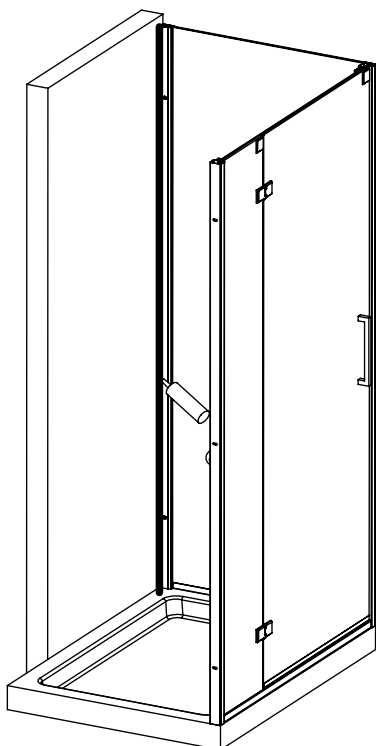

E' consigliabile utilizzare la cabina trascorso il periodo di asciugatura indicato dal sigillante utilizzato